

BEMADE

design Carlo Colombo



antoniolupi

MADE IN ITALY

LED_IN

Articolo: **LED_IN**

Descrizione: Illuminazione a led all'interno di porta lavabi e basi completa di trasformatore.

Article: **LED_IN**

Description: Internal led lighting in sink units and cabinets complete with transformer.



Valido per portavavabo di altezza 25 / 37,5 / 50 cm
Valid for large drawer sink unit 25 / 37.5 / 50 cm high

⊕ X = Uscita a parete alimentazione elettrica
H = altezza totale composizione (a discrezione)

⊕ X = Wall output power supply
H = Total height composition (at the discretion)

⊕ X = H - 15cm

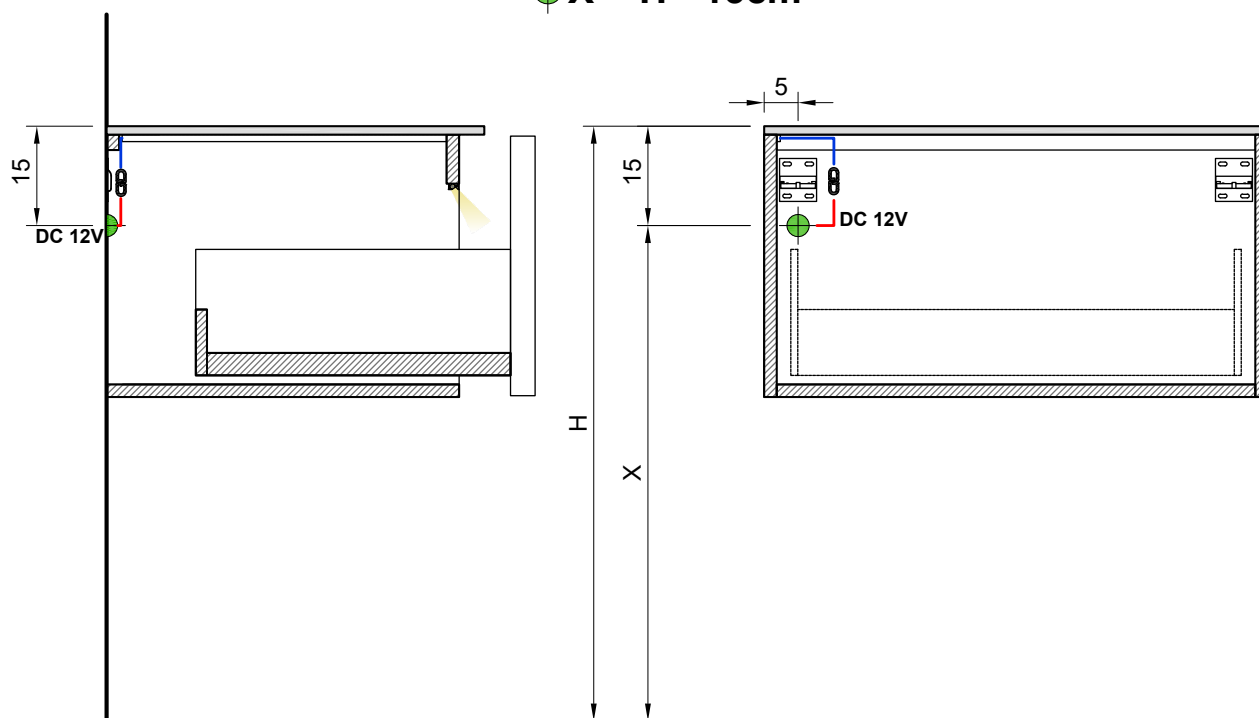

DGLED

Articolo: **DGLED**

Descrizione: Illuminazione a led all'interno di basi con 1 vano a giorno compresa di trasformatore.

Article: **DGLED**

Description: Internal led lighting for open cabinets complete with transformer.

- Art. DGLED27 L= 27cm
- Art. DGLED36 L= 36cm
- Art. DGLED45 L= 45cm
- Art. DGLED54 L= 54cm
- Art. DGLED63 L= 63cm
- Art. DGLED72 L= 72cm



Valido per base con vano a giorno di altezza 25 / 37,5 cm
Valid for open cabinet 25 / 37,5 cm high

⊕ X = Uscita a parete alimentazione elettrica
H = altezza totale composizione (a discrezione)

⊕ X = Wall output power supply
H = Total height composition (at the discretion)

⊕ X = H - 15cm

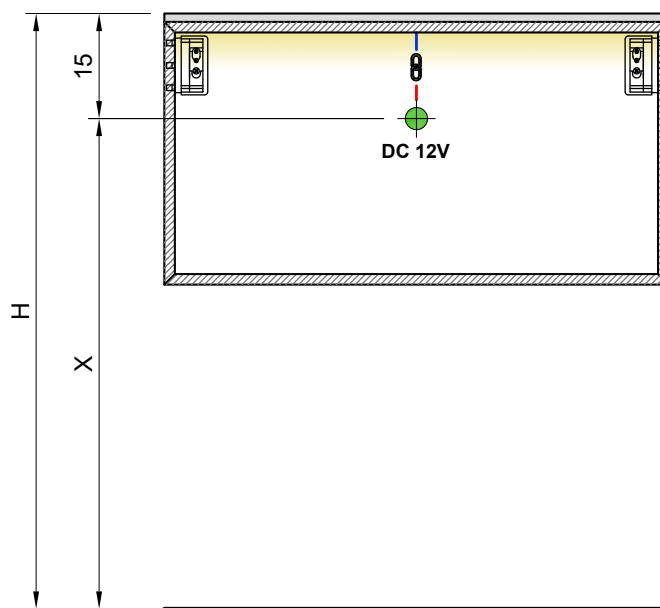
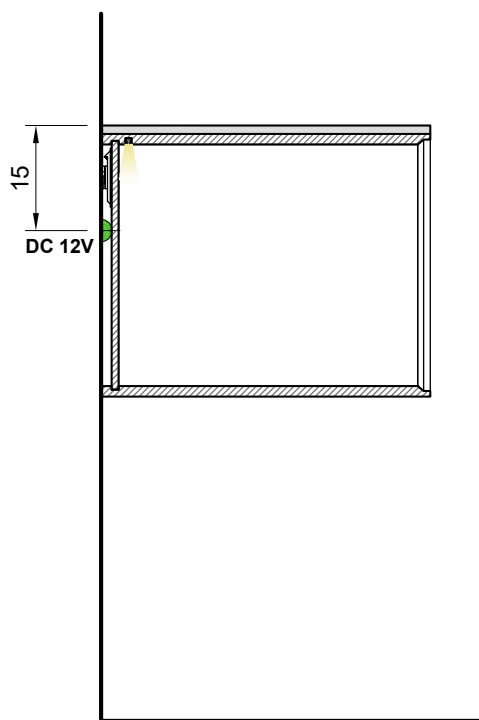

BARRALED

Articolo: **BARRALED**

Descrizione: Barra LED compresa di trasformatore per illuminazione sotto porta lavabi e basi.

La misura della barra LED sarà 9 cm in meno rispetto alla misura della composizione.
N.B. Su richiesta è possibile fornire la barra LED per lunghezze superiori. Per il prezzo consultare l'azienda.

Article: **BARRALED**

Description: LED bar complete with transformer for lighting under sink units and cabinets.
The length of the led bar will be 9 cm less than the overall length of the composition.
P.S. On request it is possible to supply the led bar for longer lengths. For the price, consult the company.



Valido per portalavabo, base e base con vano a giorno di altezza 25 / 37,5 / 50 cm
Valid for drawer sink unit, drawer cabinet and open cabinet 25 / 37.5 / 50 cm high

- ⊕ X = Uscita a parete alimentazione elettrica
- H = altezza inizio composizione (a discrezione)
- ⊕ = altezza scarico

- ⊕ X = Wall output power supply
- H = Initial part of the composition (at the discretion)
- ⊕ = drain height

$$\oplus X = H + 5\text{cm}$$

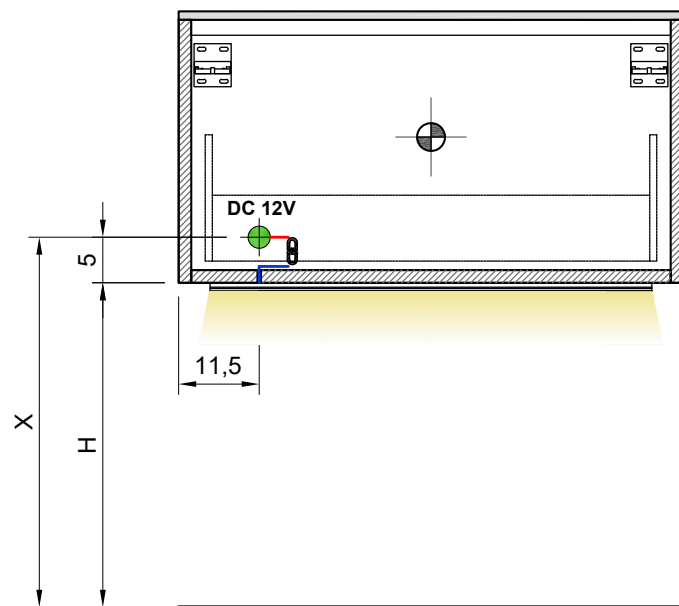
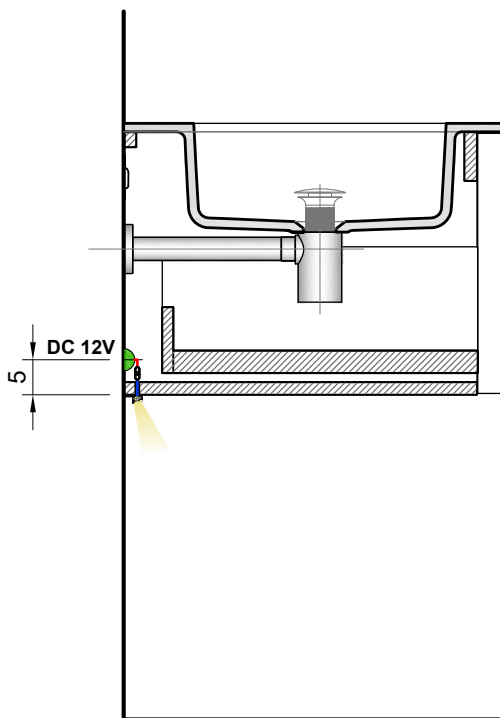

NB: Una volta collegata la strip led, inserire il cavo in eccedenza completamente all'interno del muro così da non intervenire col moto del cassetto.
PS: Once the LED strip is connected, insert the extra cable completely inside the wall so as not to intervene with the motion of the drawer.

Uscita a parete alimentazione elettrica valida per:

Colonna dx o sx con 1 ante H 125/150/175/210cm
 Colonna con 2 ante H 125/150cm
 Pensile dx o sx con 1 ante H 100/75/50cm
 Pensile con 2 ante H 100/75/50cm

Wall output power supply valid for:

Right or left single door high cabinet H 125/150/175/210cm
 Double door high cabinet H 125/150cm
 Right or left single door wall cabinet H 100/75/50cm
 Double door wall cabinet H 100/75/50cm



⊕ = Uscita a parete alimentazione elettrica

⊕ = Wall output power supply

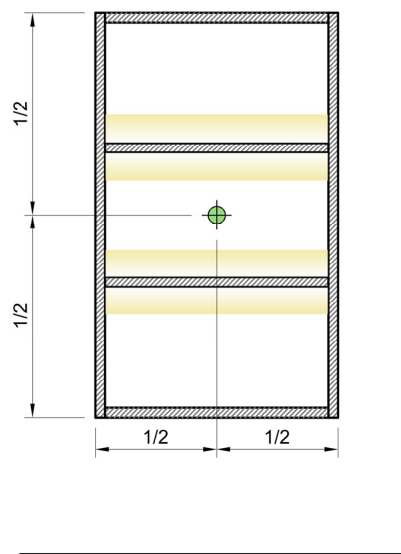
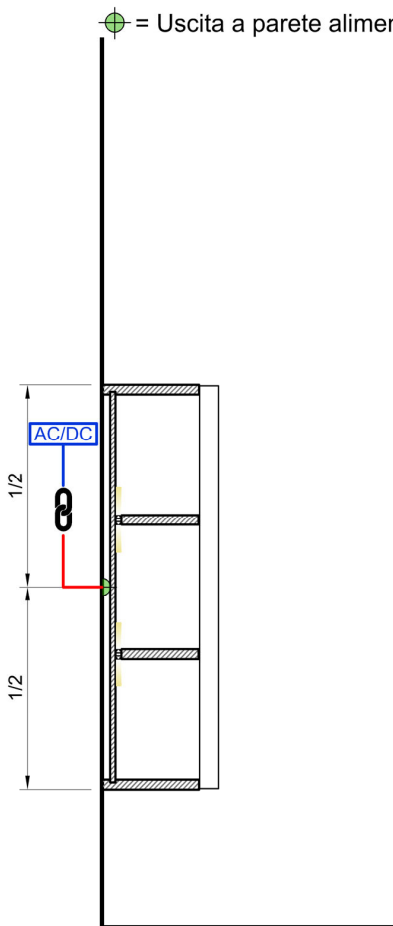

Uscita a parete alimentazione elettrica valida per:

Colonna guardaroba con barra appendiabiti H 150/175cm

Wall output power supply valid for:

Wardrobe with hanger bar H 150/175cm



⊕ = Uscita a parete alimentazione elettrica

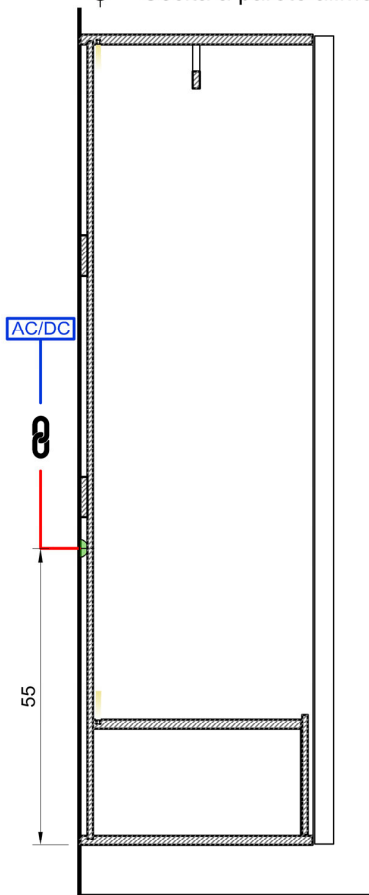

⊕ = Wall output power supply

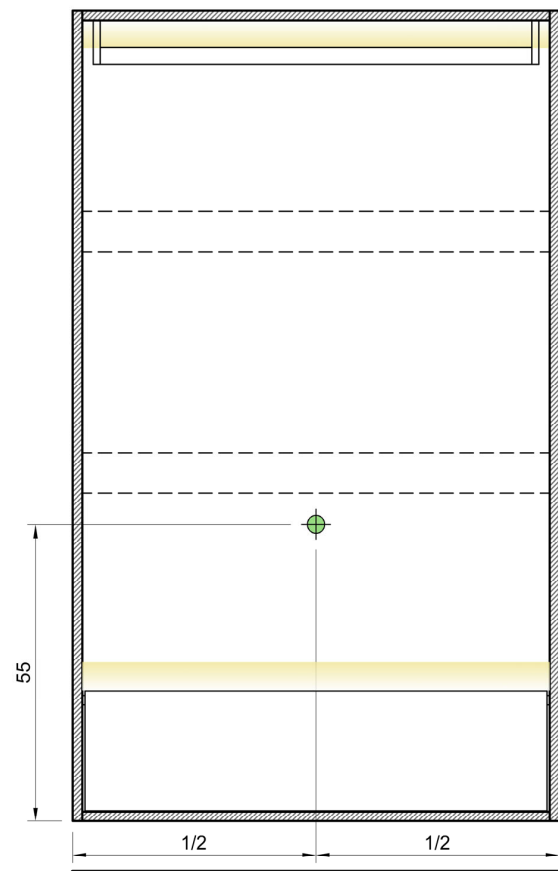

Uscita a parete alimentazione elettrica valida per:

Porta lavabo con 2 ante completo di 1 cassetto, 1 ripiano e 4 piedini art. PICCO.
 Base dx o sx con 1 anta completa di 1 cassetto, 1 ripiano e 4 piedini art. PICCO.
 Base con 2 ante completa di 1 cassetto, 1 ripiano e 4 piedini art. PICCO.

Wall output power supply valid for:

Double door sink unit with 1 drawer, 1 shelf and 4 feet art. PICCO.
 Cabinet with 1 RH or LH door complete with drawer, shelf and 4 feet art. PICCO.
 Double door cabinet with 1 drawer, 1 shelf and 4 feet art. PICCO.



⊕ = Uscita a parete alimentazione elettrica

⊕ = Wall output power supply

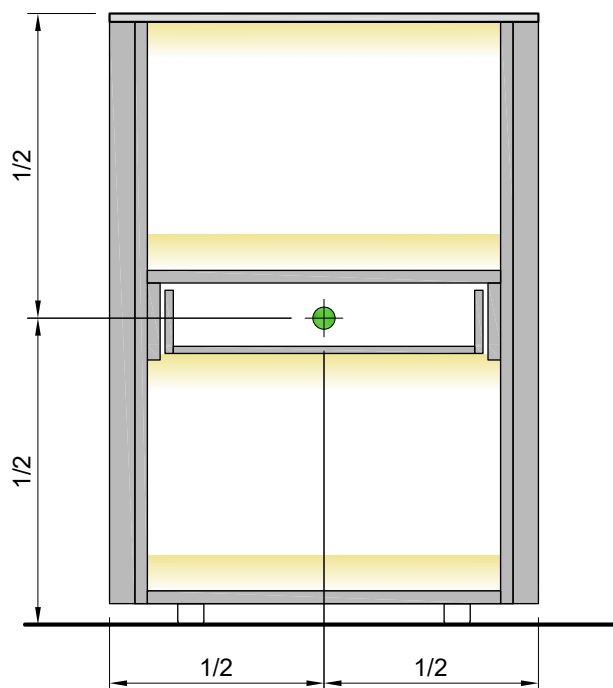
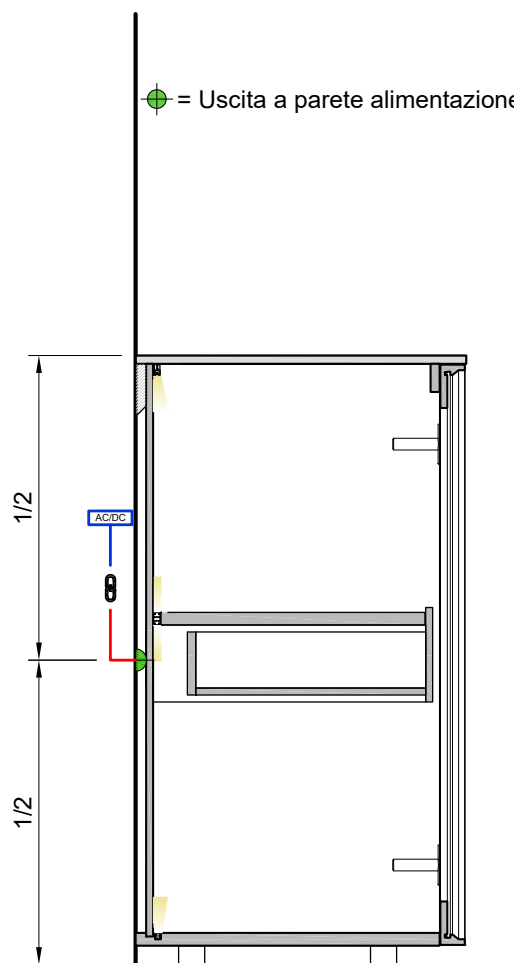

NB: In caso di posizionamento della sorgente luminosa in portavabi predisporre un collegamento IP68.
 PS: If the light source is positioned in a sink unit, prepare an IP68 connection.

l'apparecchio viene installato in maniera permanente alla rete elettrica, si consiglia quindi l'installazione di un interruttore bipolare per consentire il sezionamento elettrico del circuito.

the device is permanently connected to the electrical system, we recommend the installation of a double-pole switch to allow the electric sectioning of the circuit.

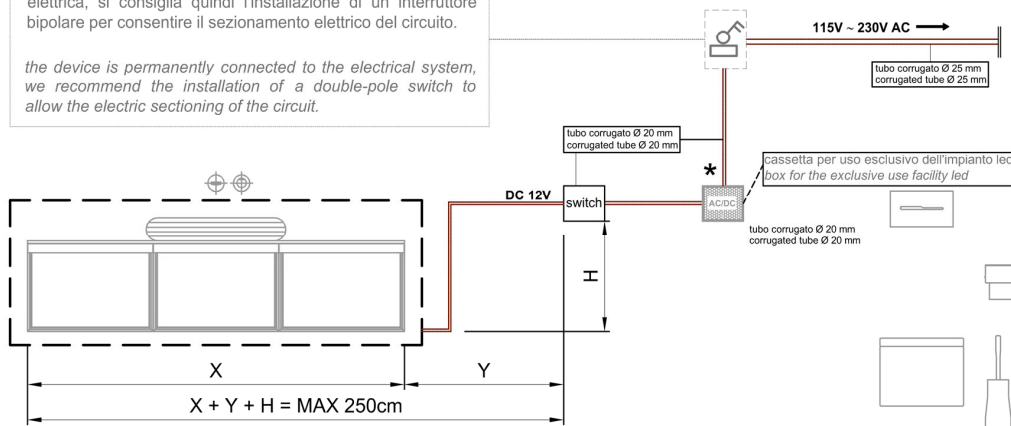

* Collegare i cavetti dell'apparecchio negli appositi morsetti dell'alimentatore rispettando la polarità. Art. BARRALED, LED_IN, DGLED (Fig. 1)
 Connect the cables to the appropriate terminals of the power supply, respecting the polarity. Art. BARRALED, LED_IN, DGLED (Fig. 1)

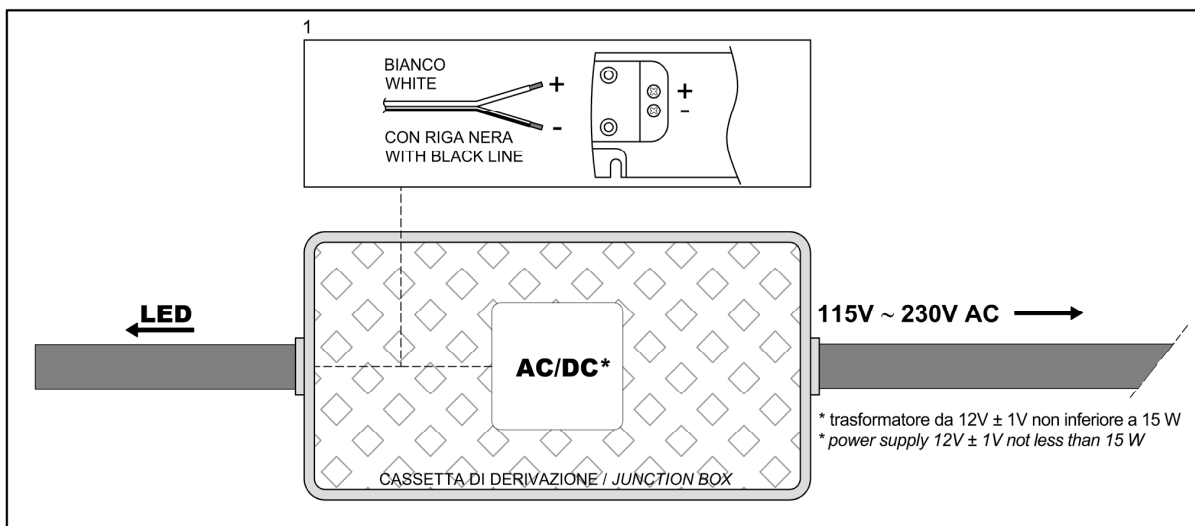

NB: In caso di posizionamento della sorgente luminosa in portalavabi predisporre un collegamento IP68.
 PS: If the light source is positioned in a sink unit, prepare an IP68 connection

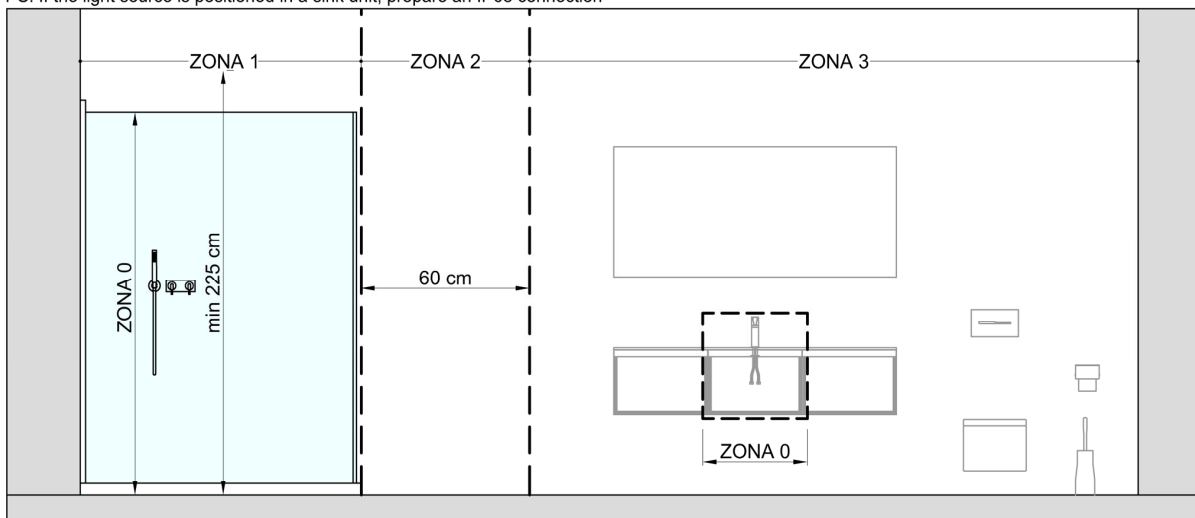

l'apparecchio viene installato in maniera permanente alla rete elettrica, si consiglia quindi l'installazione di un interruttore bipolare per consentire il sezionamento elettrico del circuito.

the device is permanently connected to the electrical system, we recommend the installation of a double-pole switch to allow the electric sectioning of the circuit.

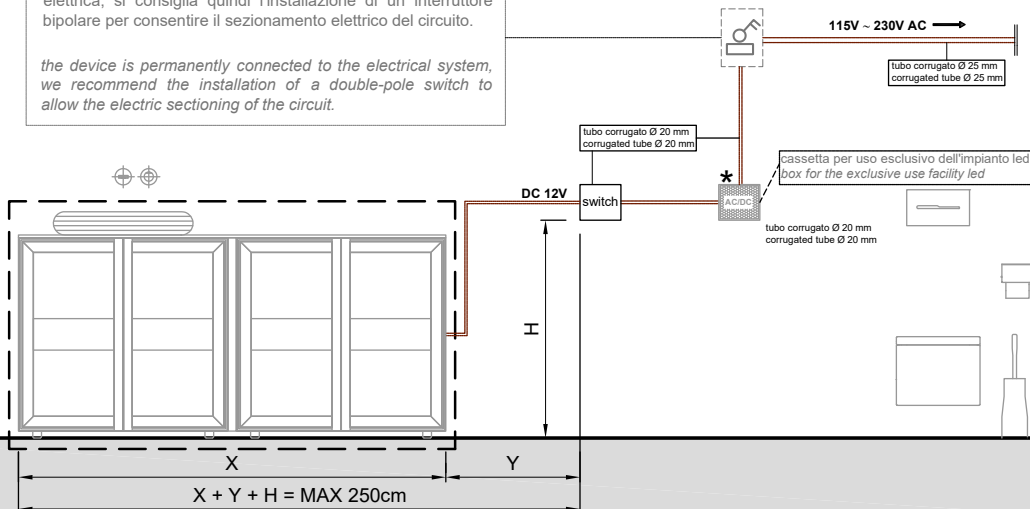

* Collegare i cavetti dell'apparecchio negli appositi morsetti dell'alimentatore rispettando la polarità. (Fig. 1)
Connect the cables to the appropriate terminals of the power supply, respecting the polarity. (Fig. 1)

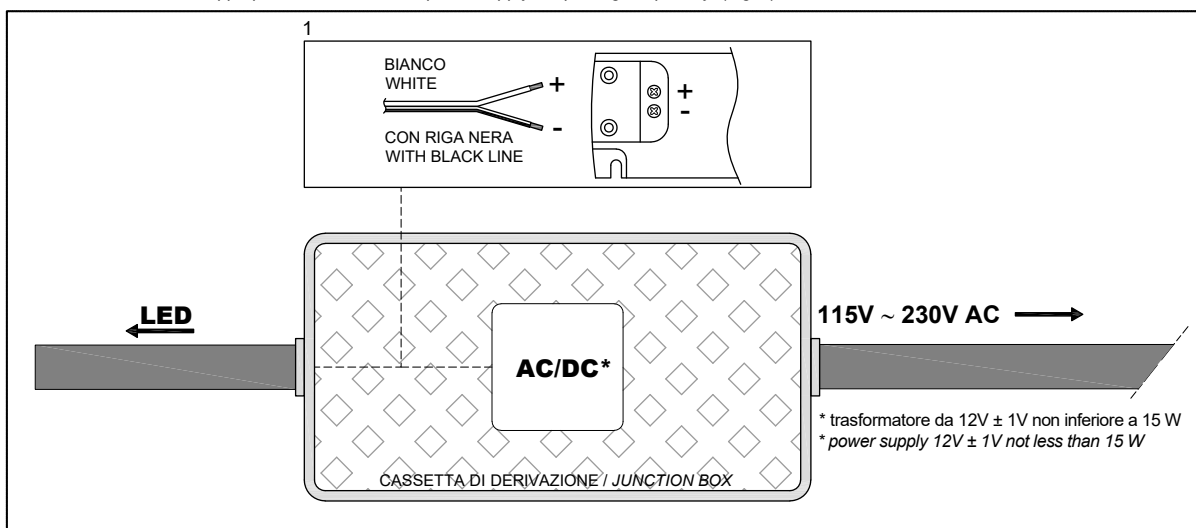

NB: In caso di posizionamento della sorgente luminosa in portalavabi predisporre un collegamento IP68.
PS: If the light source is positioned in a sink unit, prepare an IP68 connection.

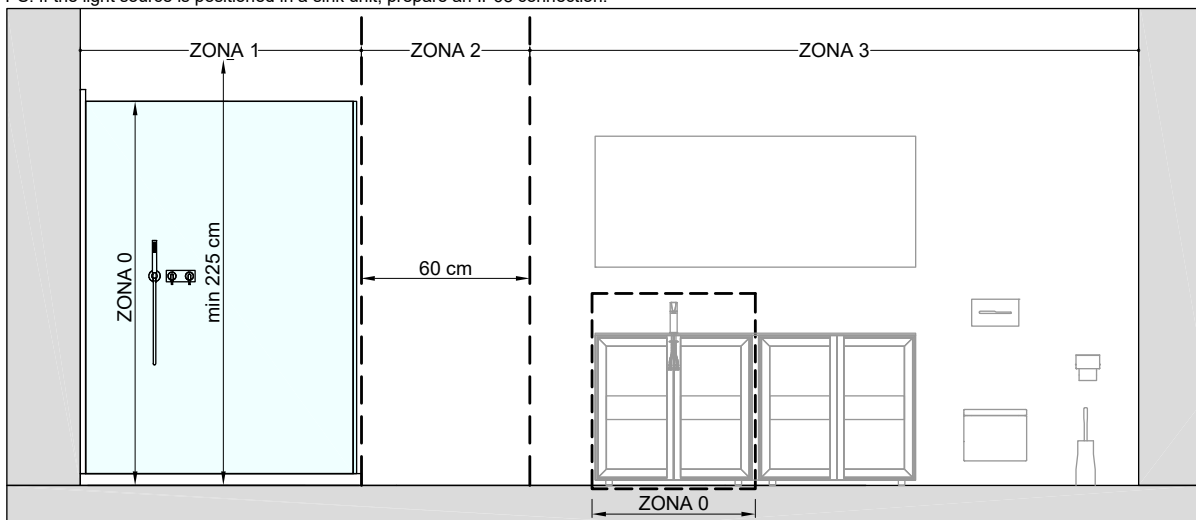

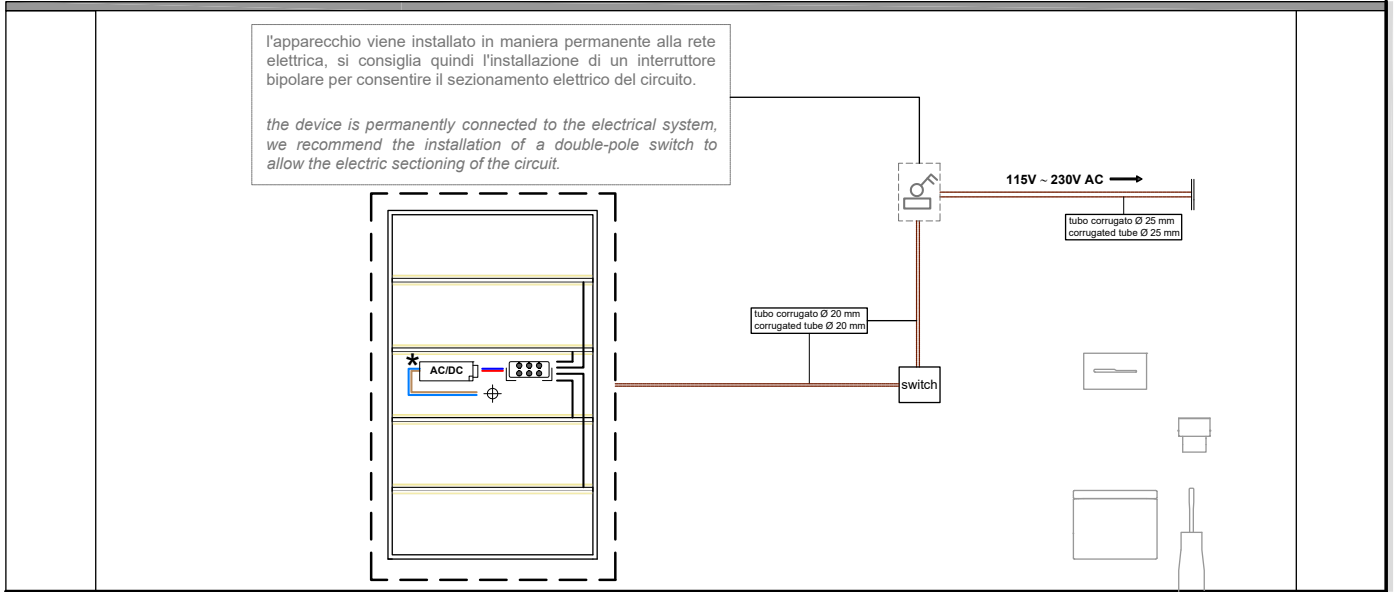

*

I cavetti sono montati con terminali quindi anche l'alimentatore dovrà essere dotato di cablaggio con lo stesso tipo di terminali. (Fig. 1)
 The cables are mounted with terminals and the power supply must also be equipped with cables with the same type of terminals. (Fig. 1)

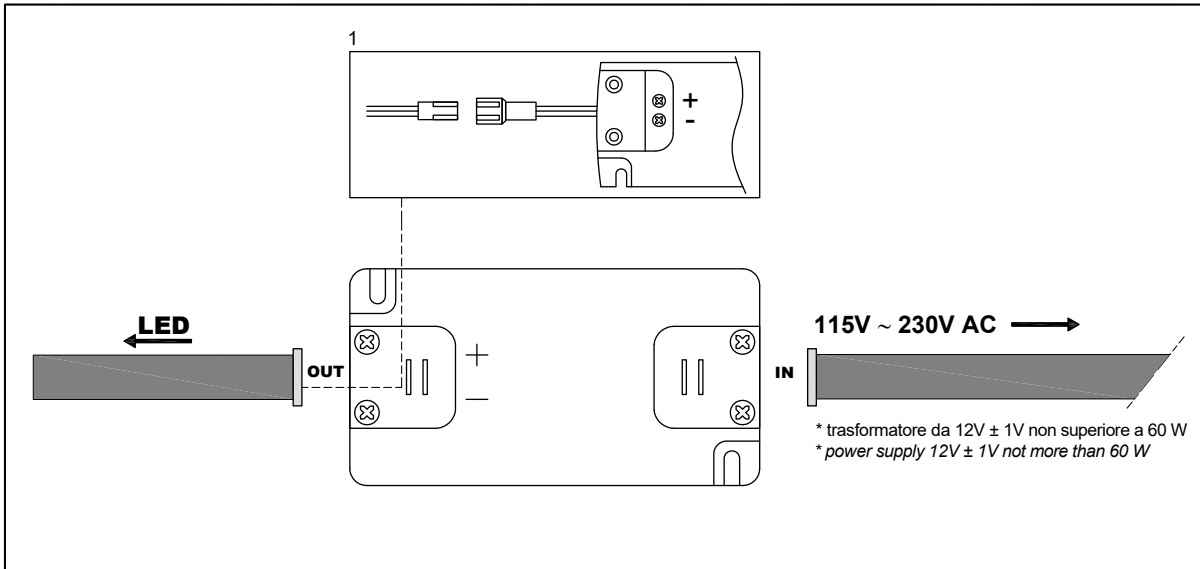

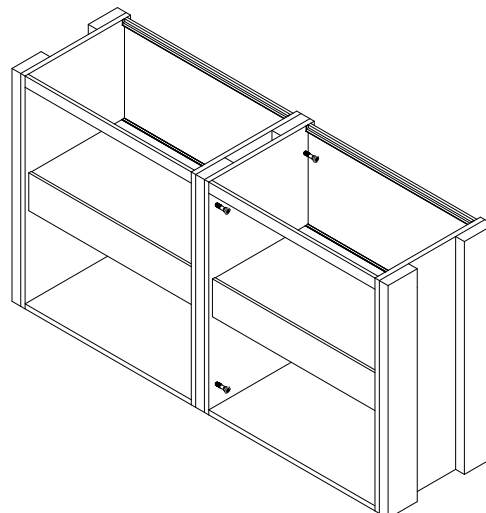
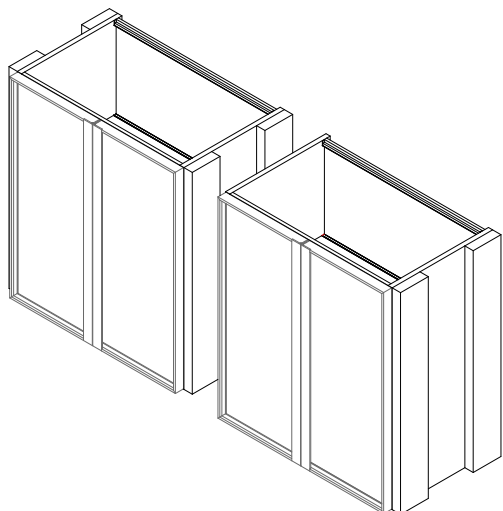

1_ Перед сборкой подготовьте мебель на полу.

2_ Соедините элементы мебели между собой, используя специальные винты, которые входят в комплект.

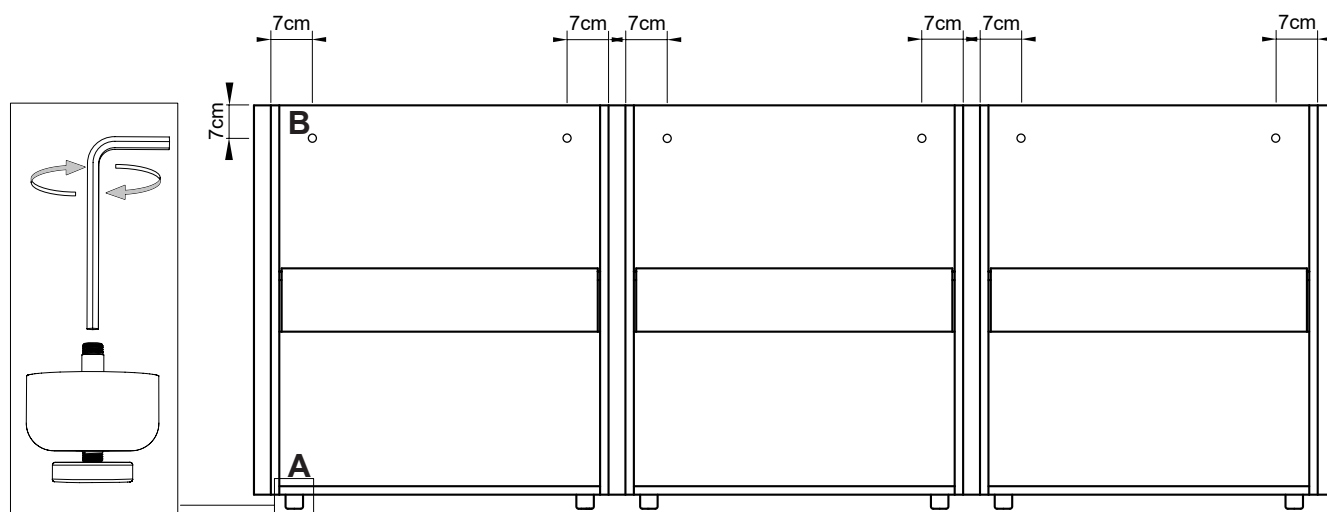

3_ Выставьте мебель по уровню при помощи ножек, поднимая или опуская их с помощью шестигранного ключа изнутри тумбочки (A). Прикрепите мебель к стене через отверстия (B).

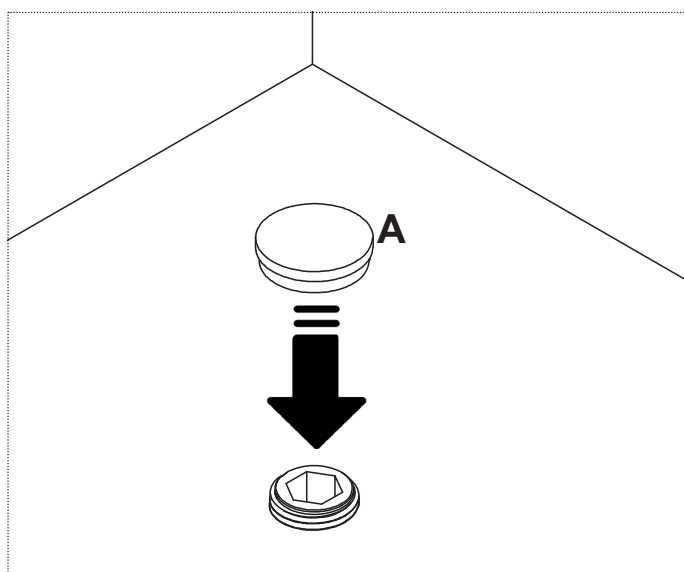

5_ Установите колпачки, закрыв винты внутри тумбочек.

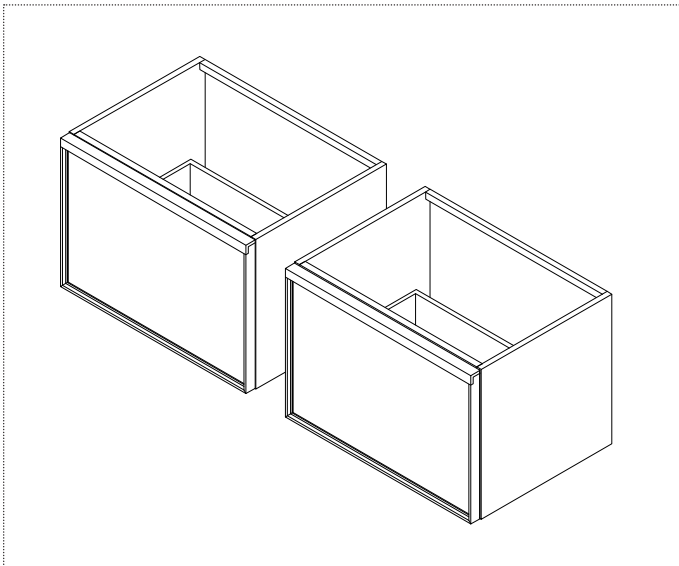

1_ Перед сборкой подготовьте мебель на полу.

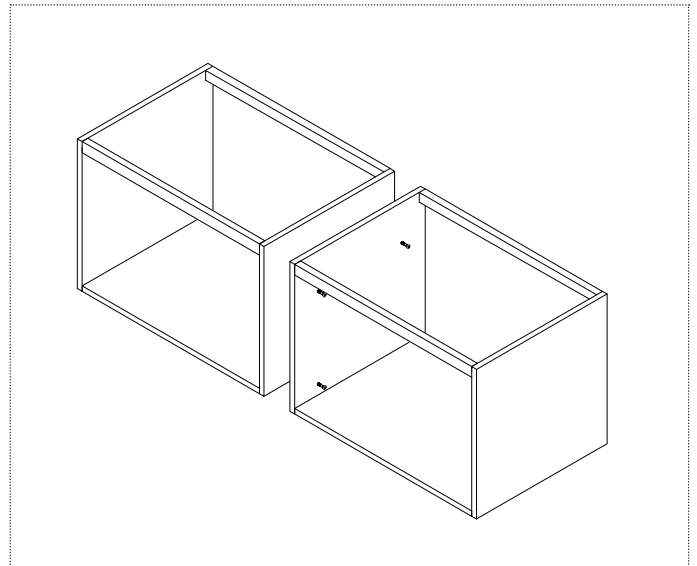

2_ Соедините элементы мебели между собой, используя специальные винты, которые входят в комплект.

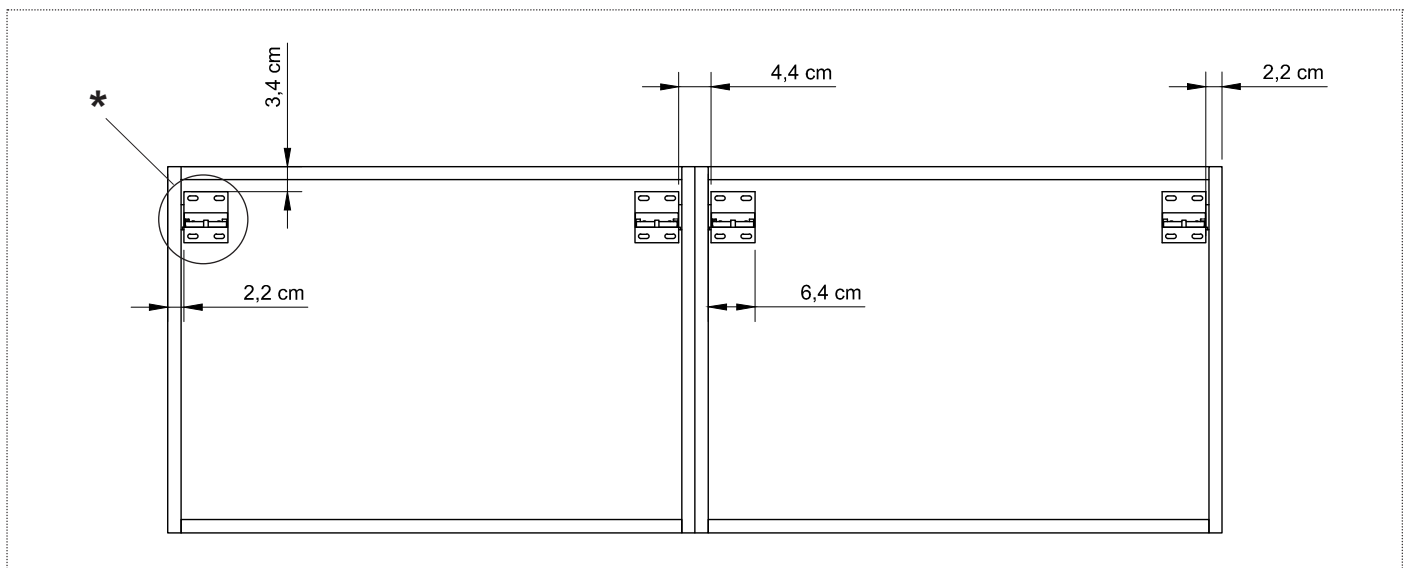

3_ Расположите и закрепите крепежные пластины, соблюдая приведенные значения.

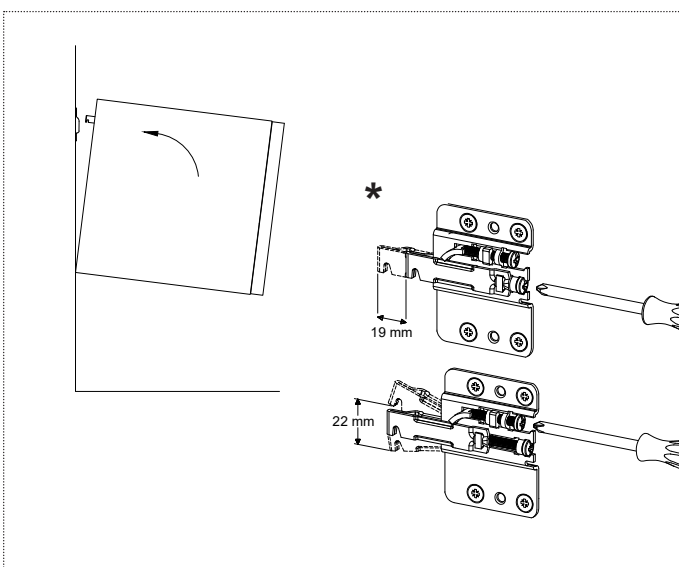

4_ Прикрепите мебель к стене. Прикрутите и отрегулируйте мебель, чтобы достичь желаемой высоты или увеличить расстояние от стены.

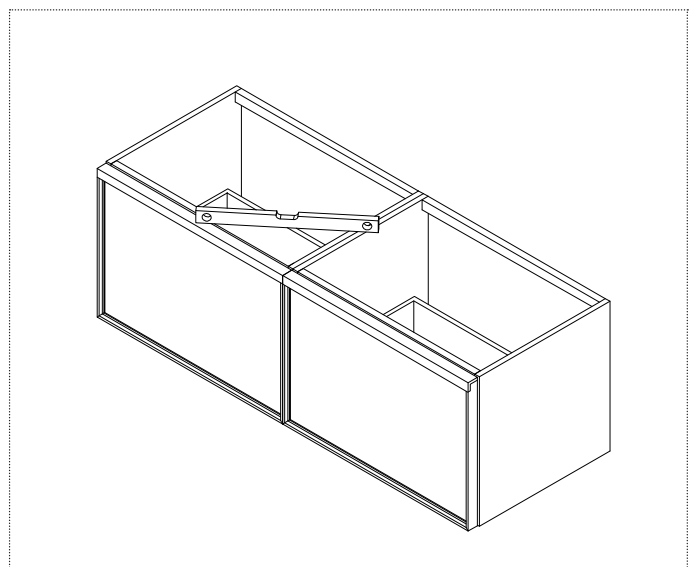

5_ Выставьте мебель по уровню.

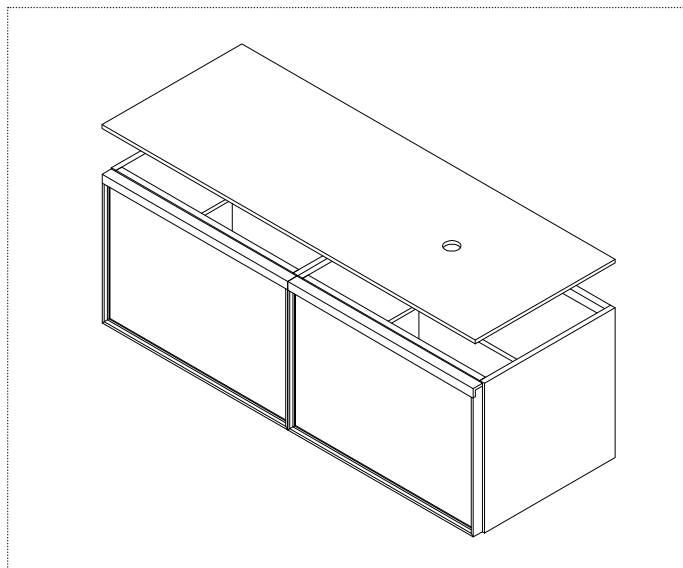

6_ Нанесите на верхнюю поверхность мебели силикон и установите столешницу.

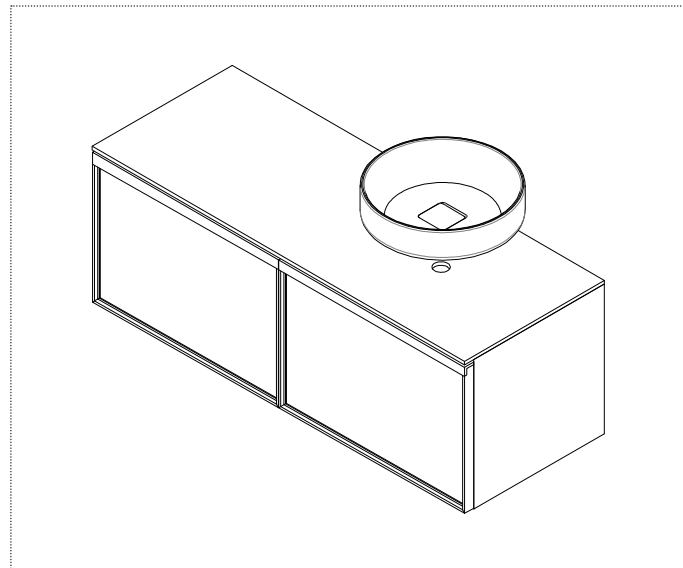

7_ Нанесите силикон и установите раковину, используйте не кислотный силикон.

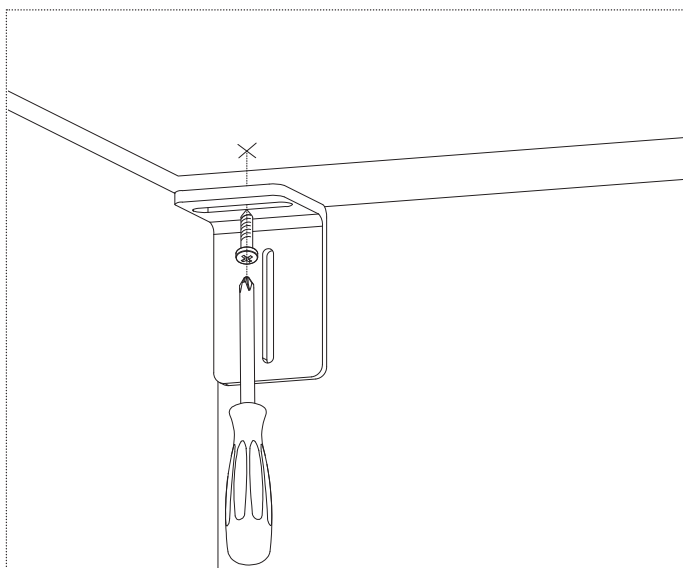

8_ Закрепите верхнюю часть кронштейнами, расположенными на 4 углах шкафчика.

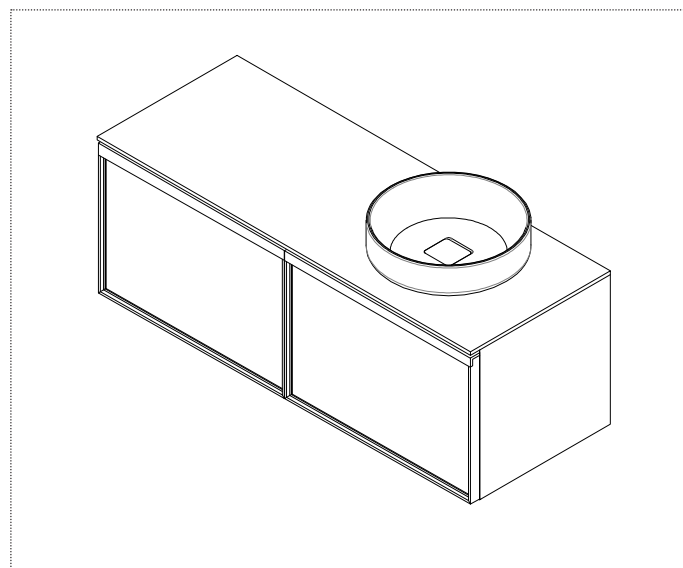

9_ По завершении установки рекомендуется нанести не кислотный силикон в месте стыка столешницы и стены.

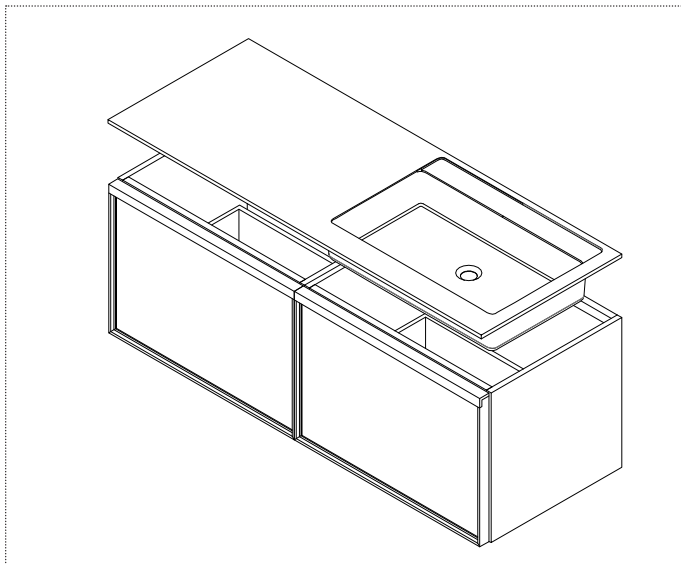

6_ Нанесите на верхнюю поверхность мебели силикон и установите столешницу.

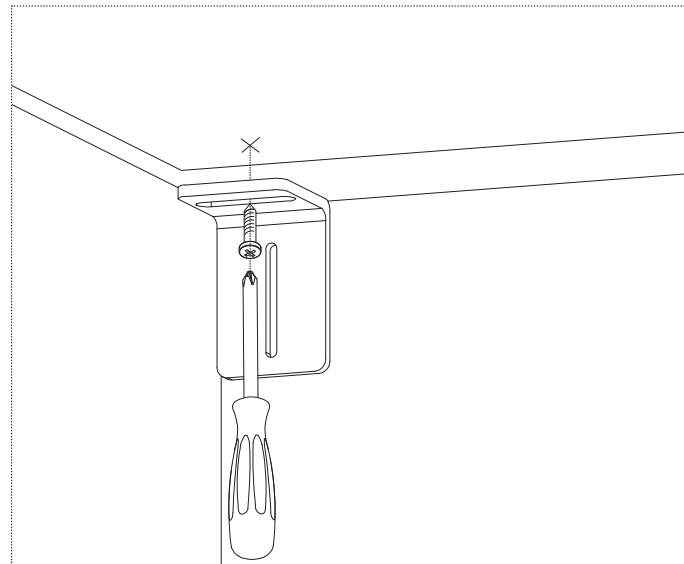

7_ Закрепите верхнюю часть кронштейнами, расположенными на 4 углах шкафчика.

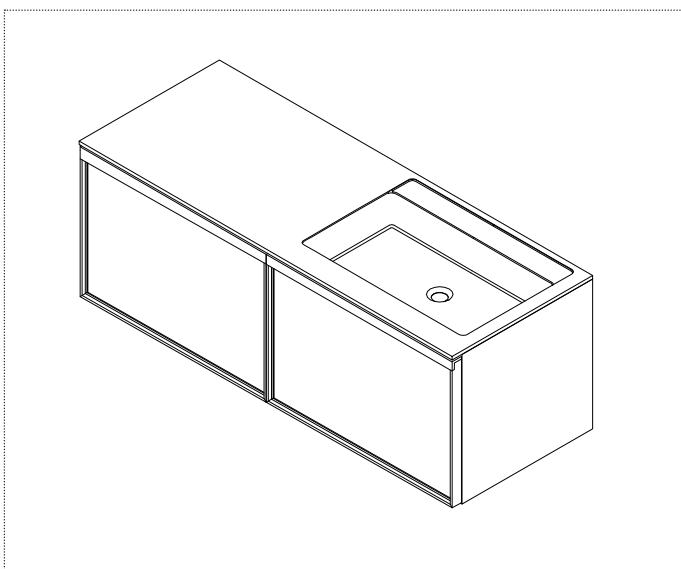

8_ По завершении установки рекомендуется нанести не кислотный силикон в месте стыка столешницы и стены.

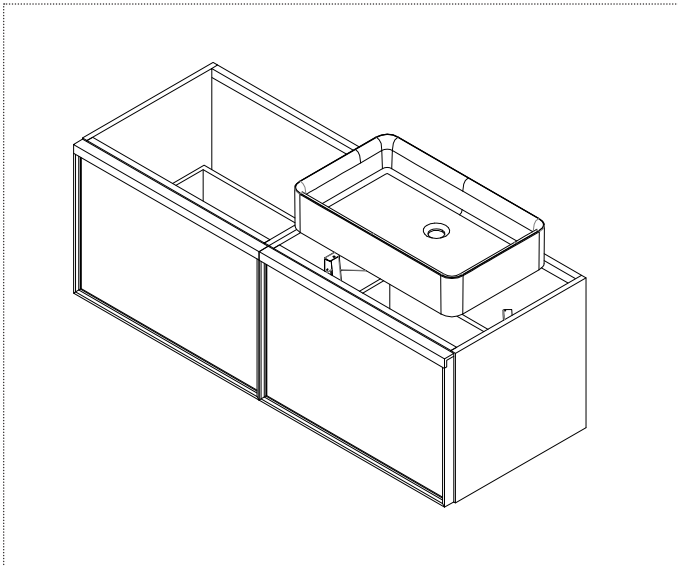

6_ Расположите раковину на кронштейнах, отрегулируйте винты, чтобы выставить раковину по уровню.

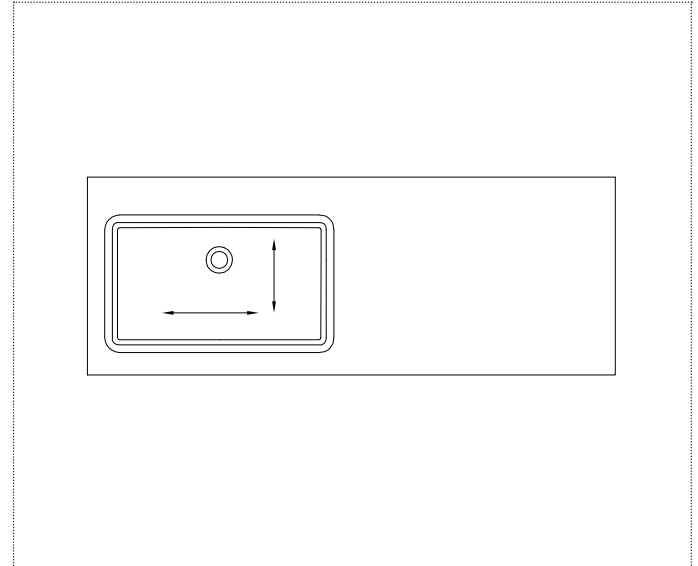

7_ Аккуратно расположите столешницу, стараясь не ударить раковину, отрегулируйте положение последней по отношению к отверстию в столешнице, чтобы сошлись оба центра.

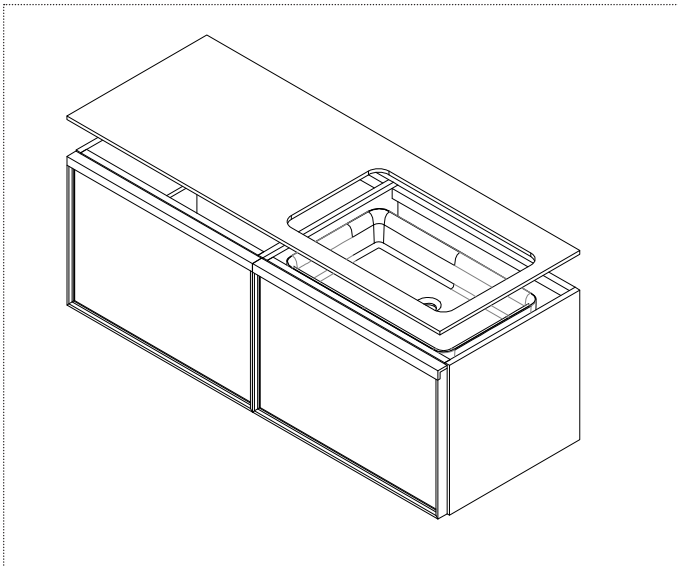

8_ Осторожно снимите столешницу, стараясь не сдвинуть раковину. Приступайте к креплению при помощи силикона раковины и столешницы, затем верните столешницу на место.

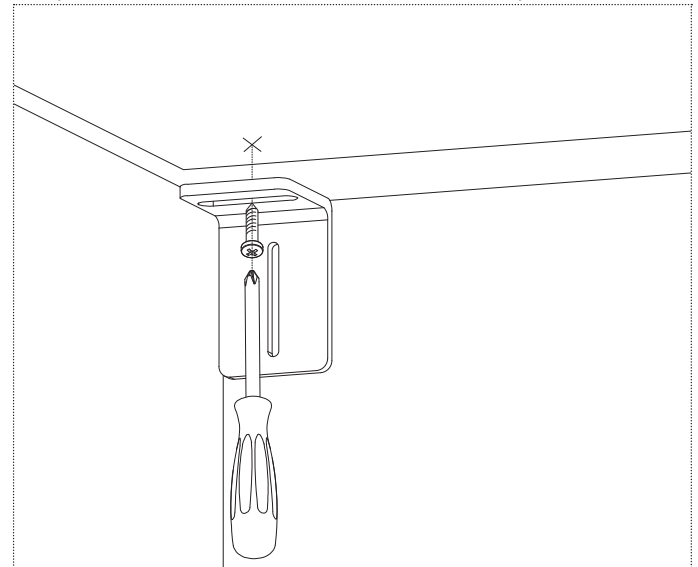

9_ Закрепите верхнюю часть кронштейнами, расположенными на 4 углах шкафчика.

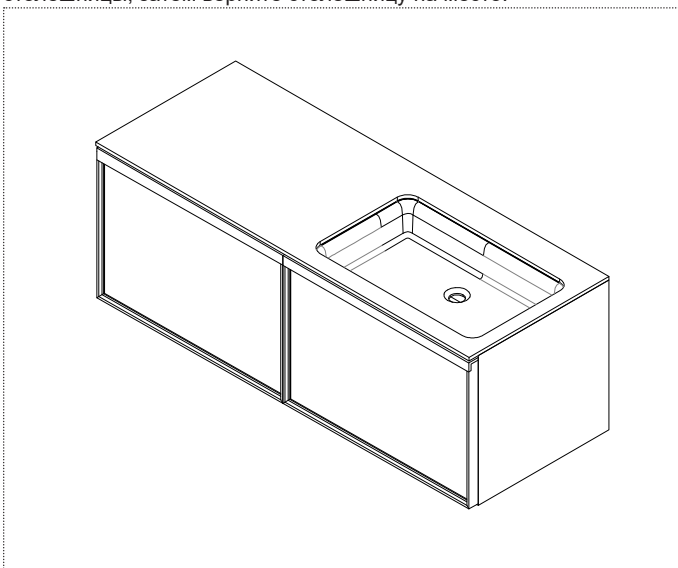

10_ По завершении установки рекомендуется нанести не кислотный силикон в месте стыка столешницы и стены.



RU_ Выполняйте данное действие только в случае, если вы заказали шкафчик со светодиодной подсветкой Art. BARRALED.

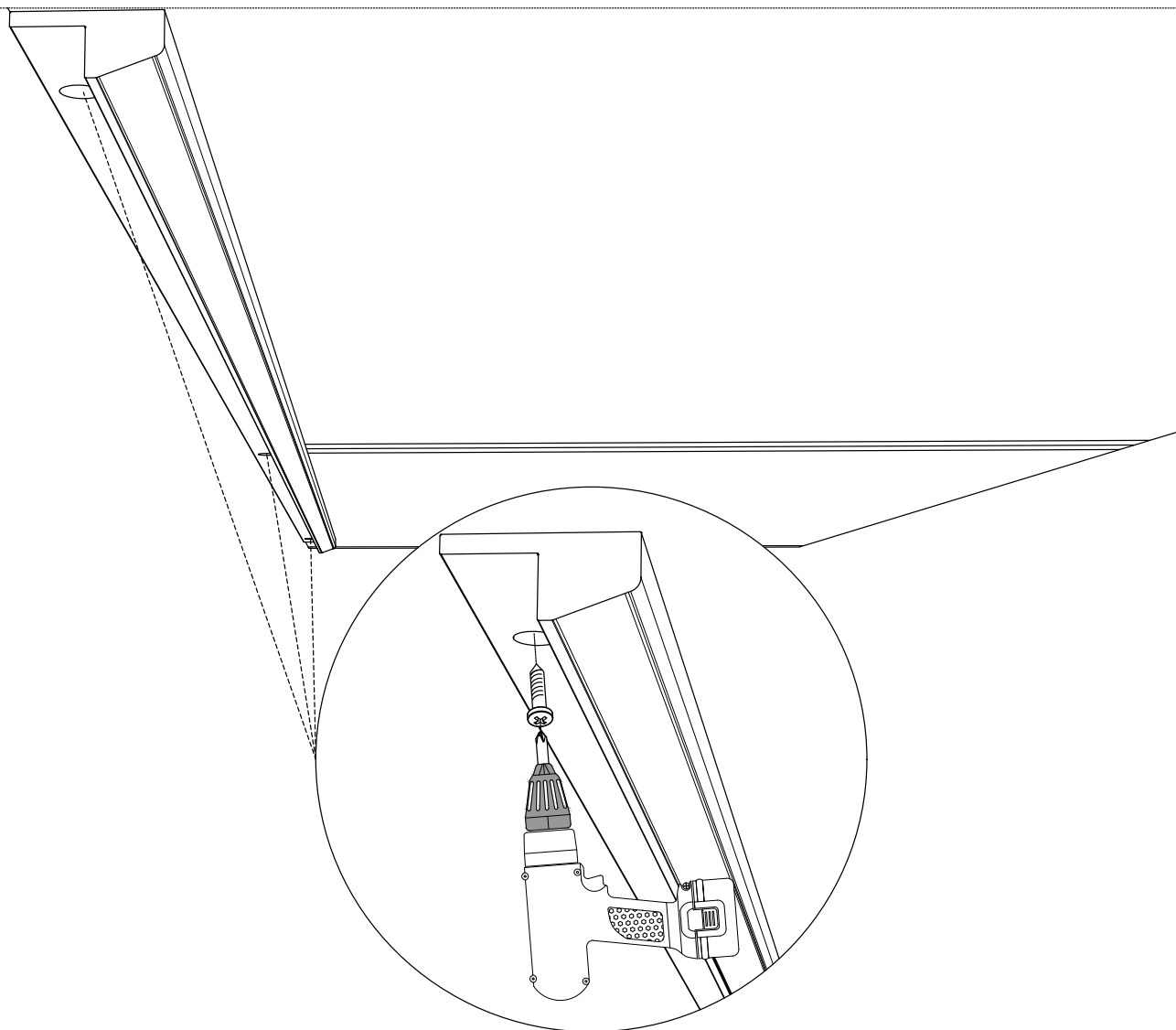
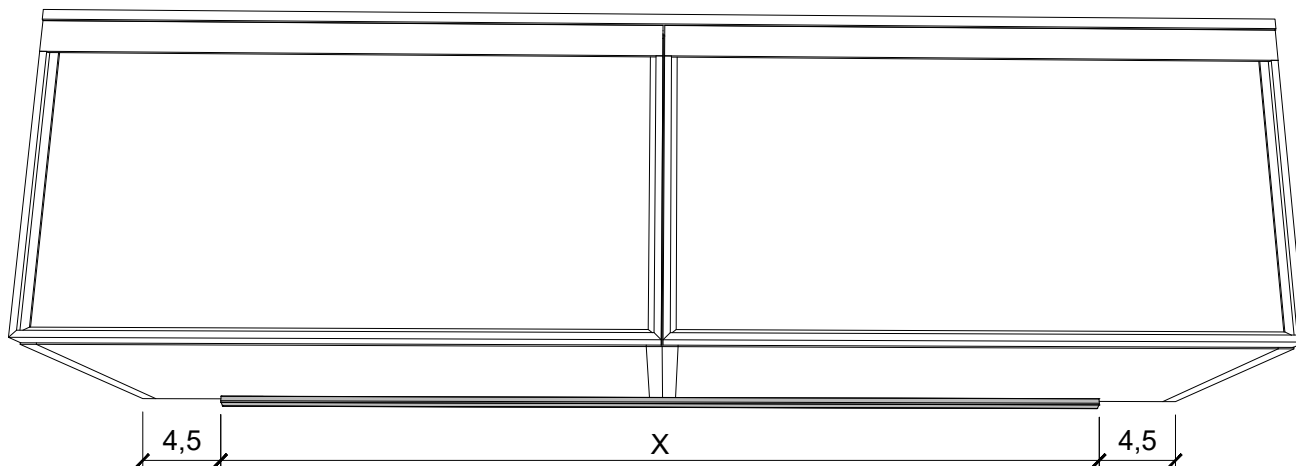

RU_ Зафиксировать арт.BARRALED в нижней части мебели с помощью прилагаемых шурупов. N.B: Количество отверстий зависит от длины элемента.



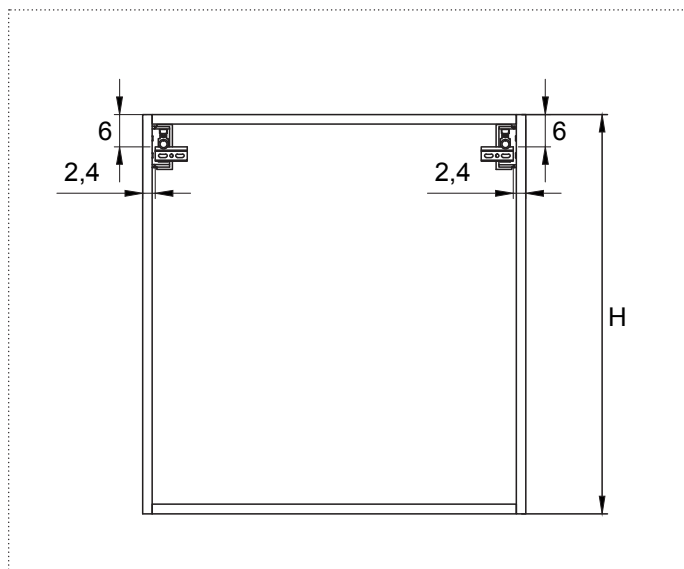

1_ Разместите и закрепите монтажные кронштейны на стене по приведенным размерам.

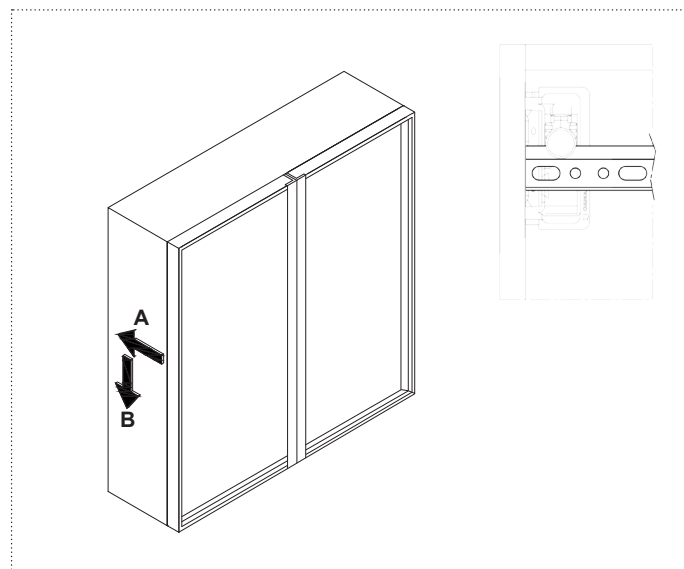

2_ Закрепите мебель к стене.

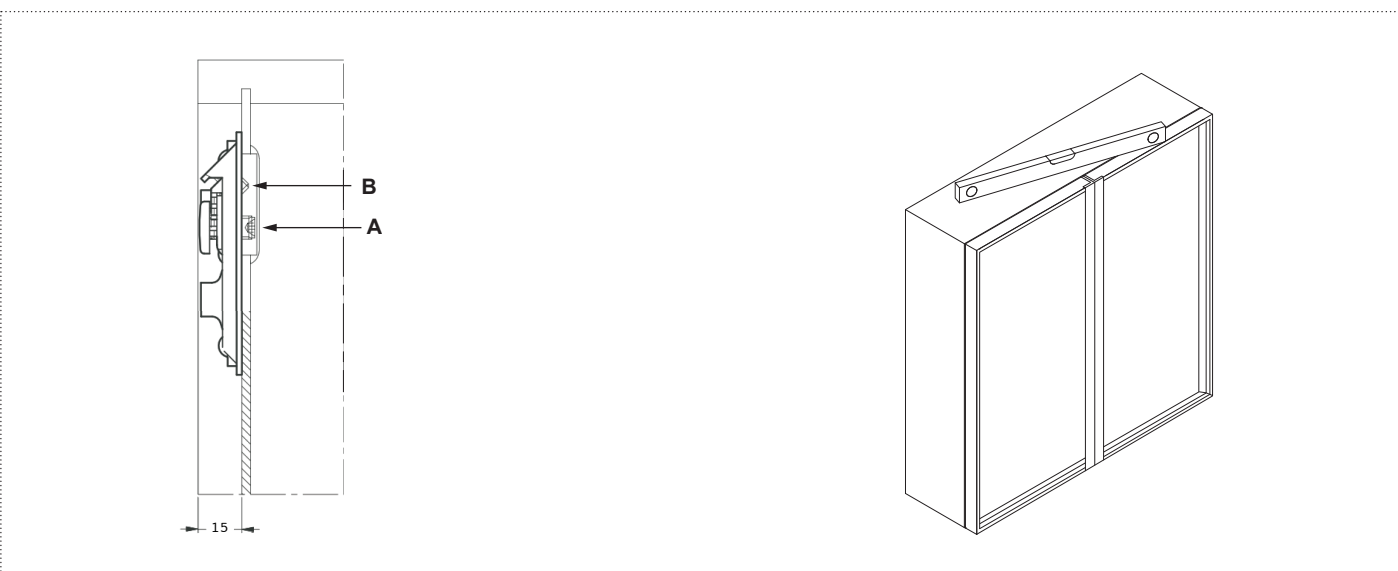

3_ Разместите мебель по уровню воздействуя на винт В, затем прикрепите мебель к стене, затянув винт А.

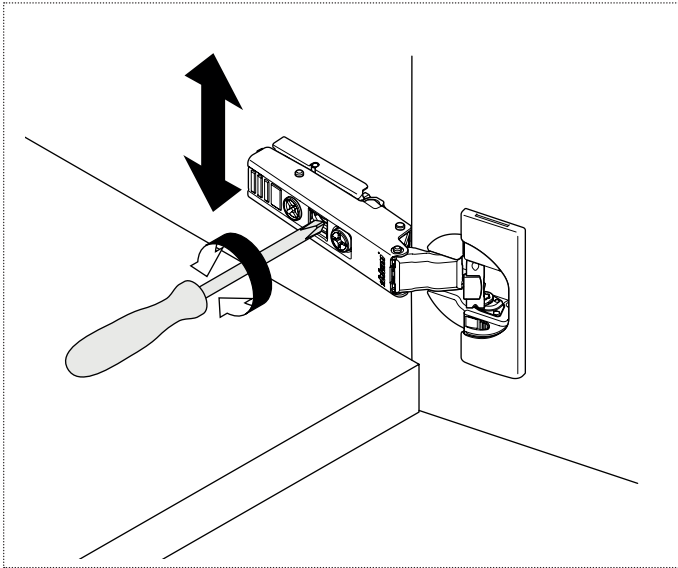

10_ Вертикальная регулировка петли для створки.

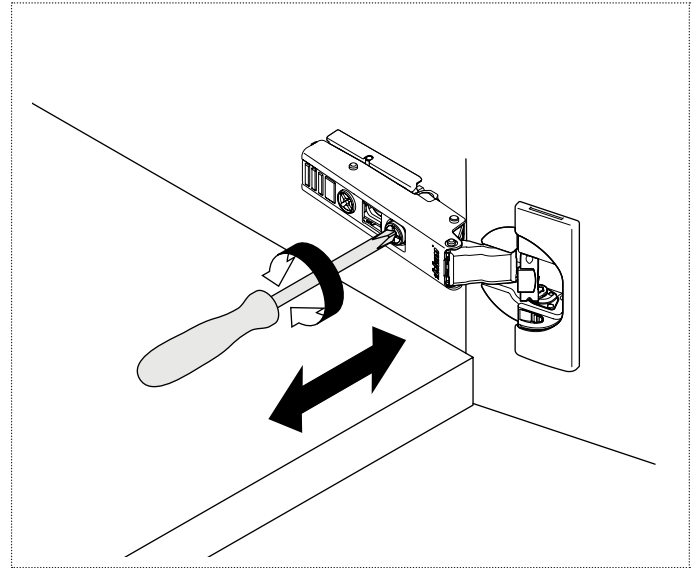

11_ Боковая регулировка петли для створки.

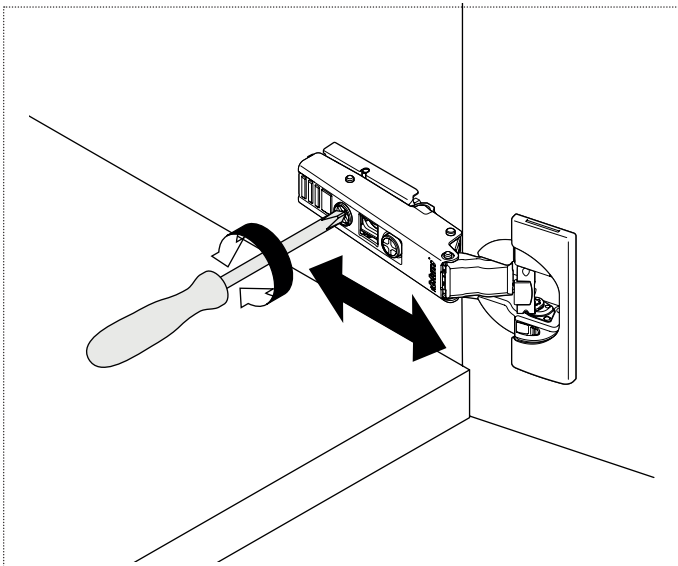

12_ Фронтальная регулировка петли для створки.

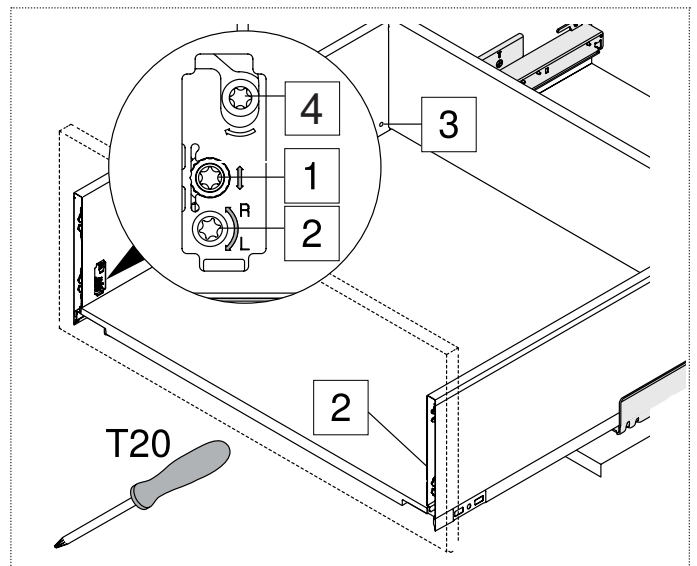

13_ Регулировка ящика.

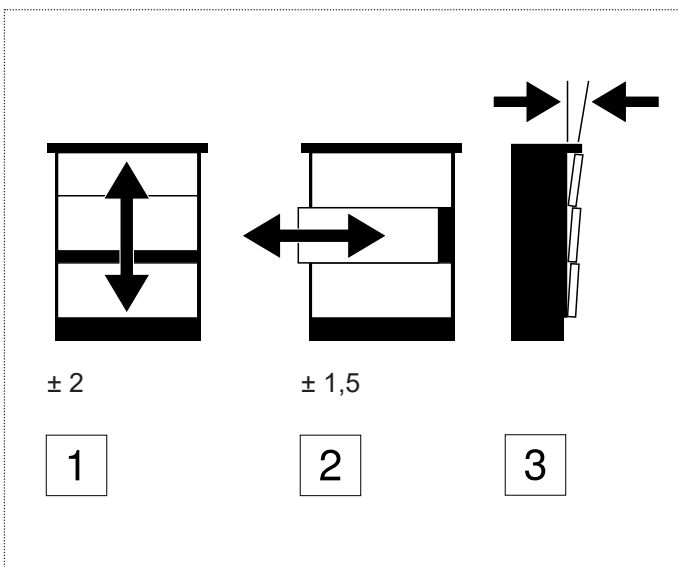

14_ Регулировка высоты, положения и наклона. Примечание: Регулировка осуществляется с обеих сторон.

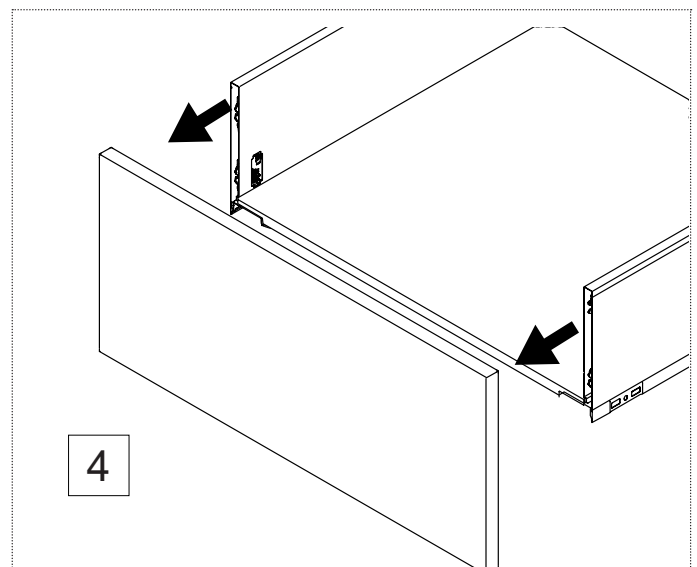

15_ Снятие фасада выдвижного ящика.

ВНИМАТЕЛЬНО ПРОЧИТАЙТЕ ИНСТРУКЦИИ, УКАЗАННЫЕ В РУКОВОДСТВЕ.

Безопасность оборудования гарантируется только при надлежащем использовании нижеизложенных инструкций, поэтому необходимо их сохранить. Следуйте исключительно инструкциям в руководстве по очистке и техническому обслуживанию оборудования.

РАЗМЕЩЕНИЕ

Только для использования в интерьере.

Мебель должна быть установлена в ванной комнате на расстоянии не менее 0,6 м от душевой кабины или ванны.

Для установки мебели не используйте другие крепежи, кроме тех, которые входят в комплект.

Не устанавливайте мебель слишком близко к источникам тепла, таким как радиаторы, печи или другие подобные источники.

Для установки навесных шкафчиков требуется квалифицированный персонал.

УСТАНОВКА

Оборудование должно быть подключено к безопасному источнику питания. Источник питания должен быть утвержден, мы снимаем с себя всякую ответственность, если это условие не соблюдено.

Установка должна выполняться в соответствии с действующими заводскими стандартами.

Клеммная колодка в комплект не входит.

Для подключения электрических частей требуется поддержка квалифицированного персонала с опытом работы с электроприборами.

При установке мебели необходимо использовать соответствующие инструменты;

На этапе установки необходимо уделять максимальное внимание риску поражения электрическим током.

Рекомендуется установка биполярного переключателя, чтобы обеспечить отключение электрической цепи.

Выполните электрические соединения, как показано на описательной схеме в этом руководстве.

ИСПОЛЬЗОВАНИЕ

Мебель можно использовать только в комплекте со всеми комплектующими.

Не модифицируйте и не изменяйте первоначальное состояние мебели.

Любое вмешательство может поставить под угрозу безопасность.

Не используйте мебель или ее отдельные части не по назначению.

Чтобы снизить риск поражения электрическим током, не снимайте крышки с корпуса.

СНЯТИЕ И УТИЛИЗАЦИЯ

При снятии устройства необходимо принять все необходимые меры, чтобы избежать риска поражения электрическим током.

Снятое оборудование необходимо утилизировать в соответствии со всеми законодательными требованиями к специальным отходам.



Символ на изделии означает, что отработанные электрические изделия нельзя выбрасывать вместе с бытовыми отходами. Пожалуйста, сдавайте на переработку в специально отведенных местах. Обратитесь к местным властям или к продавцу, чтобы ознакомиться с правилами утилизации.



RU_ Этот продукт содержит источник света класса энергоэффективности < F >

antoniolupi

73

VIA MAZZINI

75

Antonio Lupi Design S.p.A.
via Mazzini 73/75 - 50050 Stabbia
Cerreto Guidi (Firenze) - Italy
T +39 0571 586881_95651
www.antoniolupi.it
lupi@antoniolupi.it