

WATER TUBE KNEIPP

Art. 32940



Gessi SpA - Parco Gessi

13037 Serravalle Sesia (Vercelli) - Italy

Phone +39 0163 454111 - Facsimile +39 0163 459273

www.gessi.com - gessi@gessi.it

Prima dell'installazione e messa in funzione

Attenzione! I tubi d'alimentazione devono essere sciacquati con cura prima dell'installazione del dispositivo, in modo che non rimangano trucioli, residui di saldatura o canapa, o altre impurità all'interno dei tubi. Attraverso tubazioni non sciacquate a fondo o attraverso la rete idrica generale, nel dispositivo possono entrare corpi estranei in grado di danneggiare guarnizioni/o-ring. Si raccomanda pertanto di dotare anche l'impianto generale di filtri.

Attenzione! Temperatura max di esercizio 50°C.

Before installation and setting to work

Attention! The feeding pipes have to be rinsed carefully before the installation of the device so that there won't remain shavings, sealing or hemp residues, or other impurities inside the pipes. Through pipes not thoroughly rinsed or through the general water network, in the device foreign bodies can enter that could damage gaskets /o-ring. So filters should be installed also on the general system.

Attention! Maximum working temperature 50°C.

Avant l'installation et la mise en fonction

Attention! Les tuyaux d'alimentation doivent être rincés avec soin avant l'installation du dispositif, de sorte que ils ne restent pas de copeaux, des restes de soudage ou de chanvre, ou d'autres impuretés à l'intérieur des tuyaux. A travers les conduites non rincées à fond ou à travers le réseau hydrique général, dans le dispositif peuvent entrer des corps étrangers à même de détériorer les gaines/o-ring. On recommande ainsi d'installer des filtres également sur le système général.

Attention! Température max. d'exercice 50°C.

Vor der Installation und Inbetriebnahme

Achtung! Bevor die Vorrichtung zu installieren, bitte spülen Sie die Zuleitungsrohre sorgfältig aus, um alle Spannen, Schweiß- und Hanfrückstände bzw. alle Verunreinigungen vom Inneren der Rohre zu entfernen. Durch nicht sorgfältig gespülte Rohrleitungen bzw. durch das allgemeine Wassernetz können Fremdkörper in den Korpen eintreten, die die Dichtungen bzw. die O-Ringe beschädigen können. Es ist dann empfehlenswert, die allgemeine Anlage mit Filtern auszustatten.

Achtung! Maximale Betriebstemperatur 50°C.

Antes de la instalación y la puesta en función

¡Cuidado! Los tubos de alimentación tienen que ser enjuagados escrupulosamente antes de instalar el dispositivo de manera que no haya virutas, residuos de soldadura o cáñamo u otras impurezas al interior de los tubos. A través de los tubos no perfectamente enjuagados o de la red hídrica general pueden entrar en el dispositivo unos cuerpos extraños que pueden dañar guarniciones/o-rings. Les recomendamos por lo tanto que instalen los filtros en la planta general también.

¡Cuidado! Temperatura máx. de ejercicio 50°C.

Перед установкой и началом использования

Внимание! Перед установкой смесителя необходимо тщательно промыть водопроводные трубы, чтобы в них не оставались стружка, шлак от сварки, лен или другие посторонние тела. Через плохо промытые водопроводные трубы или через общую водопроводную сеть в смеситель могут попасть посторонние тела, способные повредить уплотнения и уплотнительные кольца. Поэтому, рекомендуется оснастить фильтрами также и общую систему.

Внимание! Максимальная рабочая температура 50°C.

Πριν από την εγκατάσταση και έναρξη της λειτουργίας

Προσοχή! Οι σωλήνες τροφοδοσίας πρέπει να ξεπλένονται προσεχτικά πριν από την εγκατάσταση της μπαταρίας προκειμένου να αποφευχθεί η παρουσία ψηγμάτων, υπολειμμάτων συγκολλητικής ουσίας ή σουτιού, ή άλλων ακαθαρσιών μέσα στους σωλήνες. Μέσα από όχι τέλεια καθαρισμένους σωλήνες ή μέσα από το γενικό δίκτυο παροχής νερού, στην μπαταρία μπορεί να εισχωρήσουν ξένα σώματα τα οποία μπορούν να προκαλέσουν ζημιά στα παρεμβύσματα / στους δακτύλιους κυκλικής διατομής. Έτσι λοιπόν θα πρέπει να τοποθετηθούν φίλτρα στο γενικό σύστημα.

Προσοχή! Μέγιστη θερμοκρασία λειτουργίας 50°C.



在安装和使用前

小心! 安装本设备之前需要仔细清洗水管, 确保管道里面不存留金属屑、焊接后的残渣或麻丝, 或者是其他脏物。异质也能通过未深度冲洗的水管或更广义的水网管道进入装置, 从而损坏垫圈/O形密封圈。为此建议为总水管网配置过滤器。

小心! 最大工作温度50° C

PRELIMINARI - PRE-INSTALLATION INFORMATION - PRÉALABLES - VORBEREITUNG -
PRELIMINARES - ПРЕДВАРИТЕЛЬНАЯ ПОДГОТОВКА - ΠΡΟΕΡΓΑΣΙΕΣ - 引音

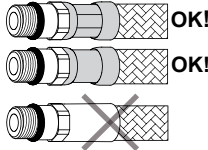
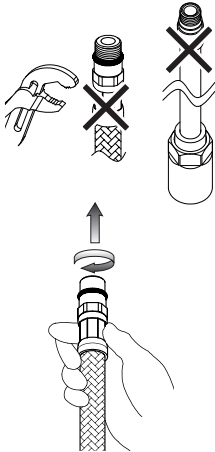
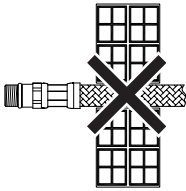
- Il rispetto di tali indicazioni, mantiene i diritti di garanzia, garantisce le caratteristiche dichiarate dei prodotti e ne assicura la completa affidabilità.
- Respecting this indications, will maintain the warranty rights, ensures the declared properties of the products and warrant the complete reliability.
- Le respect de ces indications, assure les droits de garantie, garantit les caractéristiques déclarées des produits et il en assure la complète fiabilité.
- Die Beachtung der Hinweise zur Benutzung erhaltet die Garantierechte, absichert die angegebene Eigenheiten der Produkten und gewährleistet die komplette Zuverlässigkeit.
- El respeto de dichas indicaciones, mantiene los derechos de garantía, garantiza las características declaradas de los productos y asegura su perfecta fiabilidad.
- Соблюдение этих указаний позволяет сохранить право на гарантийное обслуживание, обеспечивает заявленные характеристики изделия и его надежность.
- Η τήρηση των υποδείξεων αυτών, διατηρεί τα δικαιώματα της εγγύησης, εξασφαλίζει τα χαρακτηριστικά που δηλώνονται σχετικά με τα προϊόντα και διασφαλίζει την πλήρη αξιοπιστία τους.
- 遵守下述操作说明, 能使您拥有获得保修服务的权利, 同时能使产品发挥其所描述的效能, 保证产品能令您满意放心。

	<ul style="list-style-type: none"> - Prima dell'installazione controllare la presenza e l'integrità delle graffiature da ambo i lati dei flessibili. - Before assembling the hose, please check the appropriate crimping of both sides of the hoses. - Avant l'installation contrôler à la présence et l'intégrité des graffiures d'ambo les côtés des flexibles. - Vor der Installation, ist es zu überprüfen, ob die Falze auf beiden Seiten vorhanden und unversehrt sind. - Antes de la instalación controlen la presencia y la integridad de las grapas en ambos los lados de los flexibles. - Перед установкой проверьте наличие и сохранность опрессовки на обоих концах гибких шлангов. - Πριν την εγκατάσταση ελέγξτε την παρουσία και την ακεραιότητα των συρραπτικών συνδέσεων και από τις δύο πλευρές των εύκαμπτων σωλήνων. - 安装前, 检查混水器的外壳, 并查看两侧软管的管接是否完好。
	<ul style="list-style-type: none"> - Non serrare con utensili. - Don't tighten by tools. - Ne pas serrer avec des outils. - Ziehen Sie nicht durch Werkzeuge fest. - No cerrar con herramienta. - Не затягивайте при помощи инструмента. - Μην σφίγγετε με εργαλεία. - 请勿使用工具拧紧混水器。 <ul style="list-style-type: none"> - Avvitare i raccordi con tenuta OR a mano fino a percepire una battuta meccanica. - Hand-tighten O-ring seal connectors until feeling a mechanical rest. - Visser les raccords avec la tenue OR à la main, jusq' à percevoir une battue mécanique. - Schrauben Sie die Verbindungen mit einer O-Ringdichtung von Hand ein bis man einen mechanischen Schlag bemerkt. - Atornillar los racores con junta OR manualmente hasta percibir un contacto mecánico. - Завинчивайте соединения с уплотнительными кольцами вручную, до механического упора. - Βιδώστε τα ρακόρ με παρέμβυσμα στεγανότητας OR με το χέρι μέχρι να αντιληφθείτε ένα μηχανικό κλείσιμο. - 连接接头时使用O形密封圈, 旋转至感觉拧不动后方可停止。
	<ul style="list-style-type: none"> - Non incassare il condotto nel muro. - Don't set the hose in the wall. - Ne pas encaisser le conduit dans le mur. - Bauen Sie die Rohrleitung in die Mauer nicht ein. - No empotren el tubo en la pared. - Не встраивайте шланг в стену. - Μην εντοιχίζετε το σωλήνα στον τοίχο. - 请勿将管道埋入墙体中。
	<ul style="list-style-type: none"> - Non installare il flessibile in torsione o in tensione. - Tighten the hose without any twis or tension. - Ne pas installer le flexible en torsion ou en tension. - Bei der Installation des Schlauchs sorgen Sie dafür, dass er nicht verdreht bzw. gespannt wird. - No instalen el flexible torciéndolo o tensándolo. - Не допускайте перекручивания или натяжения гибкого шланга. - Μην εγκαθιστάτε τον εύκαμπτο σωλήνα στρίβοντάς τον ή τεντωμένο. - 安装软管时, 请勿使其保持绞拧或绷紧的形态。

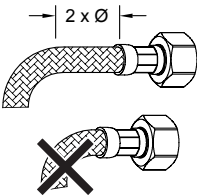
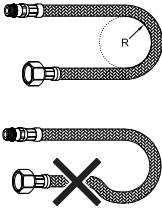
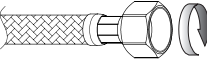
	<ul style="list-style-type: none"> - Il contatto prolungato con sostanze pur blandamente aggressive, può determinare il danneggiamento della treccia ed il conseguente scoppio del flessibile. - Prolonged contact with any substance, even scarcelly aggressive, can cause external braid damage and subsequent flexible burst. - Le contact prolongé avec des substances, même peu agressives, il peut déterminer l'endommagement de la tresse et l'éclat conséquent du flexible. - Der anhaltende Umgang mit Stoffen, die auch zart aggressiv wirken können, kann zur Beschädigung des Geflechtes und infolgedessen zum Rohrbruch führen. - El contacto prolongado con sustancias, aun si poco agresivas, puede causar daño a la trenza y la consiguiente ruptura del flexible. - Продолжительный контакт, даже с не очень едкими веществами, может привести к повреждению оплетки с последующим разрывом гибкого шланга. - Η παρατεταμένη επαφή με έστω και ελαφρώς δυνατές ουσίες, μπορεί να προκαλέσει την καταστροφή της πλεξίδας και την επακόλουθη έκρηξη του εύκαμπτου σωλήνα. - 软管表面若长期接触任何类型的侵蚀性物质, 均可能造成其表层组织的损毁, 随之引起软管的爆裂。
	<ul style="list-style-type: none"> - Prima dell' inizio della curvatura lasciare un tratto rettilineo di almeno 2 volte il diametro esterno. - Before bending the hose please consider a straight part of 2 times the external diameter. - Avant le commencement de la courbure laisser une ligne rectiligne d'au moins 2 fois le diamètre extérieur. - Vor dem Beginn der Biegung stellen Sie sicher, dass es einen geradlinigen Abschnitt gibt, dessen Länge mindestens zweimal höher als der Außendurchmesser sein soll. - Antes del inicio de la curvatura dejen un tramo rectilíneo de por lo menos 2 veces el diámetro exterior. - Перед началом поворота оставьте прямолинейный участок шланга длиной в 2 наружных диаметра. - Πριν αρχίσει η καμπύλωση αφήστε ένα ευθύγραμμο τμήμα ίσο με τουλάχιστον 2 φορές την εξωτερική διάμετρο. - 弯曲软管前, 保留其中的一段直管, 其长度应至少为软管外径的两倍。
 <p>DN6 = Ø25mm DN8 = Ø30mm DN10 = Ø35mm DN13 = Ø45mm</p>	<ul style="list-style-type: none"> - Rispettare il raggio minimo di curvatura (DN= diametro interno nominale): - Maintain minimum bend radius (DN= nominal internal diameter): - Respecter le rayon minimum de courbure (DN= diamètre interne nominale): - Halten Sie den mindeste Biegungshalbmesser ein (DN= Innerer nominell Durchmesser): - Respeten el radio mínimo de curvatura (DN= diametro interno nominl): - Соблюдайте минимальный радиус поворота (DN= номинальный внутренний диаметр): - Τηρώστε την ελάχιστη ακτίνα καμπύλωσης (DN= εσωτερική ονομαστική διάμετρος): - 弯曲软管时, 曲率半径不要小于规定的最小值。(DN=公称内径):
	<ul style="list-style-type: none"> - Avvitare i raccordi con tenuta a guarnizione (dadi) a mano più 1/4 di giro con chiave appropriata. - Hand-tighten connectors with gasket seal (nuts) then apply 1/4 turn using an appropriate wrench. - Visser les raccords avec le joint d'étanchéité (écrous) à la main plus 1/4 de tour avec une clé appropriée. - Schrauben Sie die Rohranschlüsse mit Dichtung (Schraubenmutter) erstens von Hand, und danach um 90° mit einem geeigneten Schlüssel ein. - Atornillen los racores con junta de cierre (tuercas) manualmente más un 1/4 de vuelta con una llave adecuada. - Завинчивайте соединения (гайки) с уплотнительными прокладками вручную до упора и еще на 1/4 оборота при помощи подходящего гаечного ключа. - Βιδώστε τα ρακόρ με παρέμβυσμα στεγανότητας (παξιμάδια) με το χέρι περισσότερο από 1/4 της στροφής με κατάλληλο κλειδί. - 连接接头时使用垫圈密封装置(螺母), 手工操作后, 利用合适的扳手再旋转四分之一圈。

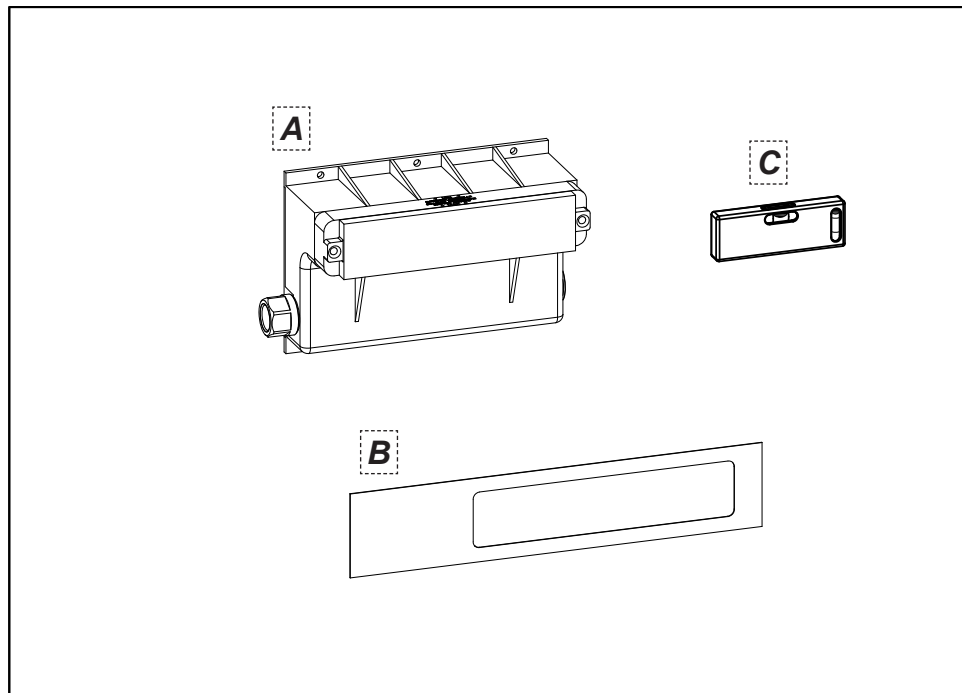

Contenuto della confezione:

- A - Scatola incasso
- B - Dima per installazione
- C - Livella

Contenido del embalaje:

- A - Caja por empotrar
- B - Plantilla de instalación
- C - Nivel

Package content:

- A - Built-in box
- B - Installation template
- C - Level

Содержимое упаковки:

- A - Встроенная коробка
- B - Кондуктор для установки
- C - Уровень

Contenu de l'emballage:

- A - Boîtier encastrément
- B - Gabarit pour installation
- C - Niveau

Περιεχόμενο συσκευασίας:

- A - Κυτίο εντοιχισμού
- B - Ιχνάριο για την τοποθέτηση
- C - Αλφάδι

Inhalt der Verpackung:

- A - Einbaugehäuse
- B - Installationsschablone
- C - Wasserwaage

包裝內含:

- A - 嵌入箱
- B - 安裝用样板
- C - 水平仪

Fig. 1

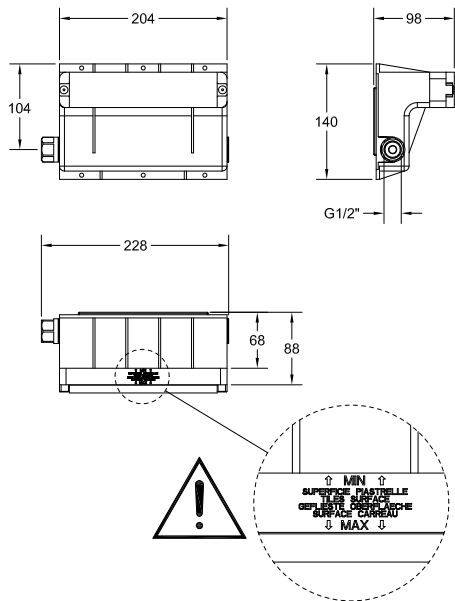

Fig. 2

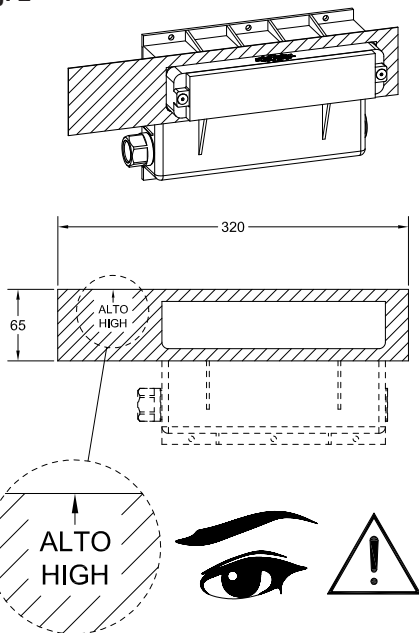

Fig. 3

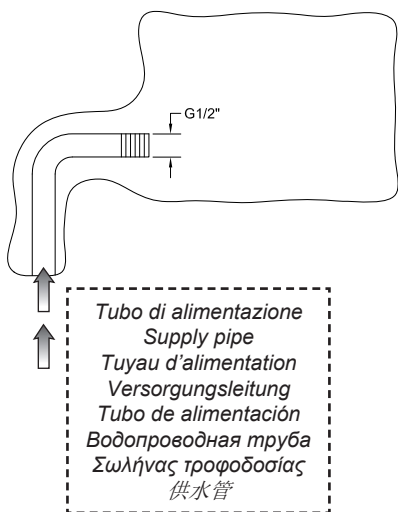
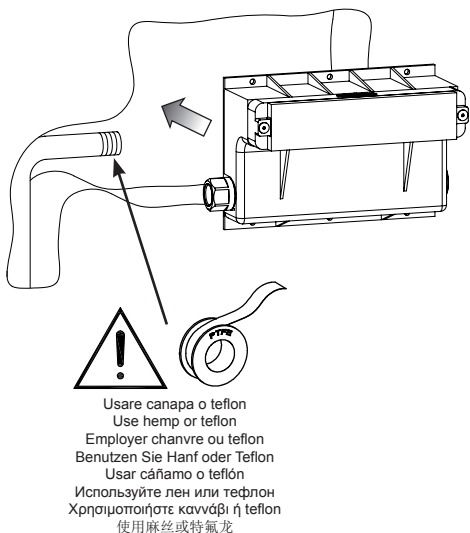

Fig. 4



INSTALLAZIONE

Fig. 1 - Prima di ricavare nella parete la sede di alloggiamento della scatola incasso è importante considerare l'ingombro della scatola stessa e la misura minima e massima di incasso riportata su di essa.

Fig. 2 - All'interno della confezione è presente la dima di installazione necessaria per il corretto posizionamento sulla parete della sede per la scatola incasso. Questa dima rappresenta l'esatto ingombro del prodotto acquistato e raffigura dove sarà alloggiata la scatola incasso.

Fig. 3-4 - Preparare l'impianto e la sede per la scatola incasso, quindi installare quest'ultima nella parete.

INSTALLATION

Fig. 1 - Before the seat for the built-in box is obtained in the wall it is important to consider the overall size of the box and the built-in minimum and maximum size reported.

Fig. 2 - The package contains the installation template necessary for proper positioning on the wall of the built-in box seat. This template represents the exact overall size of the purchased product and represents where the built-in box is placed.

Fig. 3-4 - Prepare the system and the seat for the built-in box, then install the latter in the wall.

INSTALLATION

Fig. 1 - Avant d'obtenir dans le mur le siège d'emplacement du boîtier encastré il est important de considérer l'encombrement du boîtier et la mesure minimum et maximum d'encastré indiquée sur celui-ci.

Fig. 2 - A l'intérieur de l'emballage est présent le gabarit d'installation nécessaire pour le positionnement correct sur le mur du siège pour le boîtier encastré. Ce gabarit représente l'encombrement exact du produit acheté et représente où sera situé le boîtier encastré.

Fig. 3-4 - Préparer le système et le siège pour le boîtier encastré, ensuite installer cette dernière dans le mur.

INSTALLATION

Abb. 1 - Bevor man in der Wand den Sitz für die Unterbringung des Einbaugeschäuses herausarbeitet ist es sehr wichtig, den Platzbedarf des Gehäuses selbst zu ermitteln, sowie die Mindest- und Höchstabmessung des Einbaus, die auf dem Gehäuse angegeben sind, zu berücksichtigen.

Abb. 2 - Innerhalb der Konfektion befindet sich eine Installationsschablone, welche für eine korrekte Positionierung des Sitzes für das Einbaugeschäuses auf der Wand erforderlich ist. Diese Schablone verkörpert den exakten Platzbedarf des erworbenen Produktes und stellt dar, wo der Einbaukörper untergebracht sein wird.

Abb. 3-4 - Die Anlage und den Sitz für das Einbaugeschäuses vorbereiten und dann das Letztere in der Wand installieren.

INSTALACIÓN

Fig. 1 - Antes de predisponer en la pared el asiento de alojamiento de la caja por empotrar es importante considerar las medidas máximas de la misma caja y la medida máxima y mínima por empotrar indicada sobre ella.

Fig. 2 - Al interior del embalaje se encuentra una plantilla de instalación necesaria para el correcto posicionamiento en la pared del asiento de la caja por empotrar. La plantilla representa exactamente las dimensiones máximas del producto que acaban que comprar e indica donde será alojada la caja por empotrar.

Fig. 3-4 - Predispongán la instalación y el asiento para la caja por empotrar y, finalmente, instálenla en la pared.

УСТАНОВКА

Рис. 1 - Перед тем, как выполнить в стене полость под встроенную коробку, необходимо учесть размер коробки, а также минимальный и максимальный размер встроенной установки, указанный на ней.

Рис. 2 - Внутри упаковки имеется установочный кондуктор, необходимый для правильного расположения на стене полости под встроенную коробку. Этот кондуктор определяет точный габаритный размер купленного оборудования и показывает, где будет размещена встроенная коробка.

Рис. 3-4 - Подготовьте систему и полость под встроенную коробку, после чегостройте ее в стену.

ΕΓΚΑΤΑΣΤΑΣΗ

Εικ. 1 - Πριν να κάνετε στον τοίχο την έδρα τοποθέτησης του κυτίου εντοιχισμού είναι σημαντικό να λάβετε υπόψη τον όγκο του ίδιου του κυτίου και το ελάχιστο και μέγιστο μέγεθος εντοιχισμού που αναφέρεται επάνω σ' αυτό.

Εικ. 2 - Στο εσωτερικό της συσκευασίας υπάρχει το ιχνάριο τοποθέτησης που είναι απαραίτητο για τη σωστή τοποθέτηση επάνω στον τοίχο της έδρας για το κυτίο εντοιχισμού. Αυτό το ιχνάριο απεικονίζει τον ακριβή όγκο του προϊόντος που αγοράσατε και δείχνει που θα τοποθετηθεί το κιβώτιο εντοιχισμού.

Εικ. 3-4 - Ετοιμάστε την εγκατάσταση και την έδρα για το κιβώτιο εντοιχισμού, στη συνέχεια τοποθετήστε το στον τοίχο.

安装

图1 - 在墙壁上开凿嵌入盒安装座之前，有必要考虑好该嵌入盒的外形以及嵌入盒上说明的最小尺寸和最大尺寸。

图2 - 在包装箱内部有一个安装模板，这是用来帮助在墙上准确定位嵌入盒安装位置的。这个安装模板具有与所购买的产品的相一致的外形，并标识出了嵌入盒的安装位置。

图3-4 - 准备好设备和嵌入盒安装座，然后在墙上安装嵌入后者。

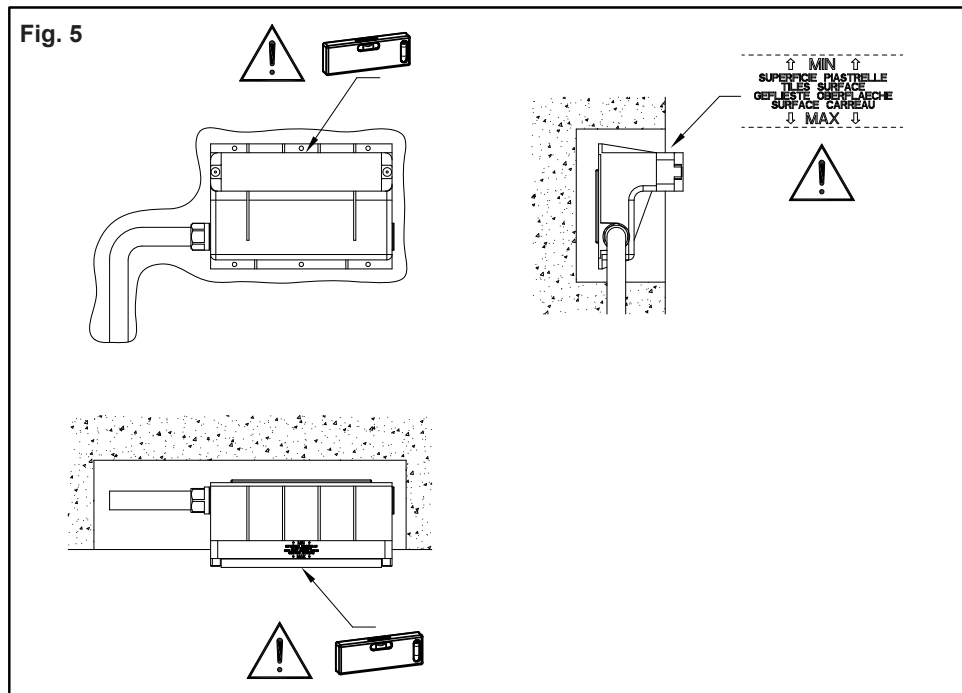

INSTALLAZIONE (continua...)

Fig. 5 - Verificare che la scatola incasso sia correttamente alloggiata nella sua sede e che siano rispettate le indicazioni di profondità indicate su di essa.

INSTALLATION (continues...)

Fig. 5 - Check that the built-in box is properly placed in its seat and that the depth instructions reported on it are complied with.

INSTALLATION (continue...)

Fig. 5 - Vérifier que le boîtier encastrement est correctement placé dans son siège et que les indications de profondeurs y étant indiquées sont respectées.

INSTALLATION (folgt...)

Abb. 5 - Sich vergewissern, dass das Einbaugehäuse korrekt in seinem Sitz untergebracht ist und dass die Angaben hinsichtlich der Tiefenabmessung, welche auf diesem aufgeführt sind, eingehalten worden sind.

INSTALACIÓN (continúa...)

Fig. 5 - Verifiquen que la caja por empotrar esté correctamente alojada en su asiento y que se hayan respetado las indicaciones de profundidad indicadas sobre la misma.

УСТАНОВКА (продолжение...)

Рис. 5 - Проверьте, что встроенная коробка правильно располагается в ее полости, и что соблюдаются все указания по глубине, приведенные на ней.

ΕΓΚΑΤΑΣΤΑΣΗ (συνεχίζεται...)

Εικ. 5 - Εξακριβώστε ότι το κιβώτιο εντοιχισμού είναι σωστά τοποθετημένο στην έδρα του και ότι έχουν τηρηθεί οι αναφορές ως προς το βάθος που υπάρχουν σ' αυτό.

安装 (继续...)

图5 - 检查嵌入盒是否已正确装入安装座，且其实际深度是否和其上标明深度相一致。

Fig. 6

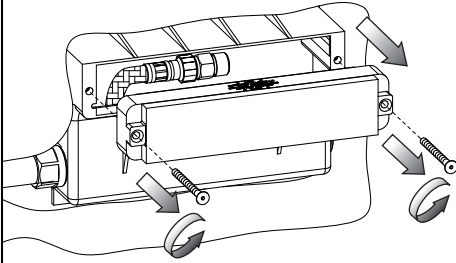

Fig. 7

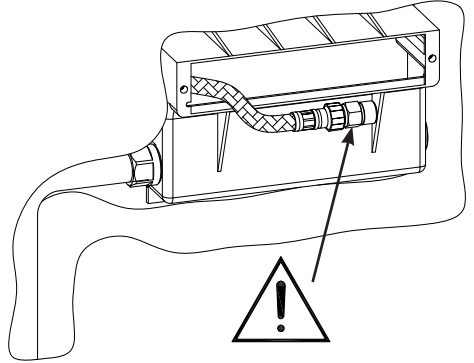

Fig. 8

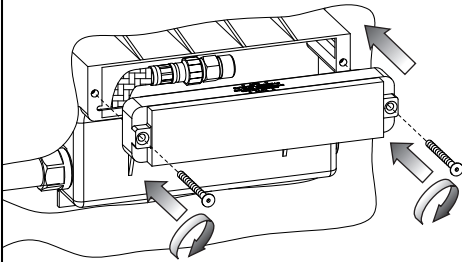
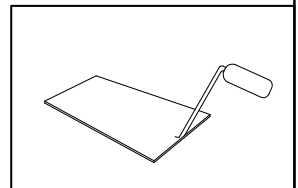

Fig. 9



↑ MIN ↑
SUPERFICIE PIASTRELLE
TILES SURFACE
GEFLIESTE OBERFLÄCHE
SURFACE CARREAU
↓ MAX ↓



INSTALLAZIONE (continua...)

Fig. 6-7-8 - *In questa fase dell'installazione é opportuno effettuare un test per verificare che non vi siano perdite.*

Togliere la protezione frontale evitando di danneggiarla e/o di smarrire le viti che la bloccano. Estrarre il flessibile e verificare che sia ben allacciato al raccordo di prova. Effettuare il test per la ricerca di perdite nell'impianto. Se il test ha avuto buon esito riassemblare la protezione.

Fig. 9 - Murare la scatola incasso verificando nuovamente di rientrare nelle misure di incasso indicate sulla scatola stessa.

INSTALLATION (continues...)

Fig. 6-7-8 - *At this stage of the installation a test should be made to check there are no leakages.*

Remove the frontal protection avoiding damaging it and/or losing the screws that lock it. Remove the hose and check it is properly coupled to the test connection. Make the test to find any leakage in the system. If the test had a positive outcome reassemble the protection.

Fig. 9 - Embed the built-in box in the wall checking again the built-in sizes reported on the box are complied with.

INSTALLATION (continue...)

Fig. 6-7-8 - *Dans cette phase de l'installation il est recommandé d'effectuer un test pour vérifier qu'il n'y a pas de fuites.*

Enlever la protection frontale évitant de l'abîmer et/ou perdre les vis qui la bloquent. Extraire le flexible et vérifier qu'il est bien connecté au raccord de test. Effectuer le test pour la recherche de fuites dans le système. Si le test a une issue positive remonter la protection.

Fig. 9 - Murer le boîtier encastré en vérifiant à nouveau de rentrer dans les mesures d'encastrement indiquées sur le boîtier.

INSTALLATION (folgt...)

Abb. 6-7-8 - *Bei dieser Phase der Installation soll eine Prüfung durchgeführt werden, um sicherzustellen, dass es keine Verluste gibt.*

Den vorderseitigen Schutz herausnehmen, ohne ihn zu beschädigen und/oder die Schrauben zu seiner Befestigung zu verlieren. Den Schlauch herausziehen und sich vergewissern, ob dieser fest an dem Prüfanschlussstück angeschlossen ist. Mit der Prüfung fortfahren, um zu garantieren, dass es bei der Anlage keine Verluste gibt. Wenn dieser Test zu einem positiven Ergebnis geführt hat, wird die Schutzvorrichtung erneut zusammgebaut.

Abb. 9 - Nun das Einbaugehäuse einmauern und erneut überprüfen, dass die Abmessungen, welche auf dem Einbaugehäuse angegeben sind, eingehalten worden sind.

INSTALACIÓN (continúa...)

Fig. 6-7-8 - *Durante esta fase de la instalación Les recomendamos que efectúen una prueba, para verificar que no haya goteos.*

Quiten la protección frontal cuidando con no dañarla y/o perder sus tornillos de fijación. Extraigan el flexo y verifiquen su conexión con el racor de ensayo. Efectúen la prueba para verificar la presencia eventual de pérdidas. Si el ensayo ha tenido éxito positivo, pueden volver a ensamblar la protección.

Fig. 9 - Empotren la caja volviendo a verificar que no se hayan superado las medidas por empotrar indicadas sobre la caja.

УСТАНОВКА (продолжение...)

Рис. 6-7-8 - *На этом этапе установки необходимо выполнить испытание на отсутствие течей.*

Снимите переднюю крышку, стараясь не повредить ее и/или не потерять блокирующие ее винты. Выньте гибкий шланг и убедитесь, что он надежно подключен к испытательному штуцеру. Выполните испытание на предмет отсутствия течей в системе. Если испытание прошло успешно, установите на место крышку.

Рис. 9 - Зацементируйте встроенную коробку, вновь проверяя соответствие размерам встроенной установки, указанным на коробке.

ΕΓΚΑΤΑΣΤΑΣΗ (συνεχίζεται...)

Εικ. 6-7-8 - Στη φάση αυτή της εγκατάστασης είναι σκόπιμο να κάνετε ένα τεστ για να διαπιστώσετε ότι δεν υπάρχουν διαρροές.

Βγάλτε την μπροστινή προστασία χωρίς να την καταστρέψετε και/ή χάσετε τις βίδες που τη μπλοκάρουν. Βγάλτε τον εύκαμπτο σωλήνα και ελέγξτε ότι είναι καλά συνδεδεμένος στο ρακόρ δοκιμής. Κάντε το τεστ για την αναζήτηση διαρροών στην εγκατάσταση. Εάν το τεστ έχει καλή έκβαση επανασυναρμολογήστε την προστασία.

Εικ. 9 - Εντοιχίστε το κιβώτιο εντοιχισμού εξακριβώνοντας και πάλι ότι είναι εντός των μεγεθών εντοιχισμού που αναφέρονται στο ίδιο το κιβώτιο.

安装 (继续...)

图6-7-8 - 在该安装阶段 需要进行一项测试来检测是否有漏水的情况发生。

在拆除正面的保护装置，注意不要使其损坏和/或遗失将其固定的螺丝。抽出软管并检查其是否和测试接头连接完好。进行相关测试来检查设备是否有漏水现象。如果测试结果没问题，则重新将保护装置安装好。

图9 - 将嵌入盒砌好，并重新检查内置尺寸是否和盒上说明的相一致。

Fig. A

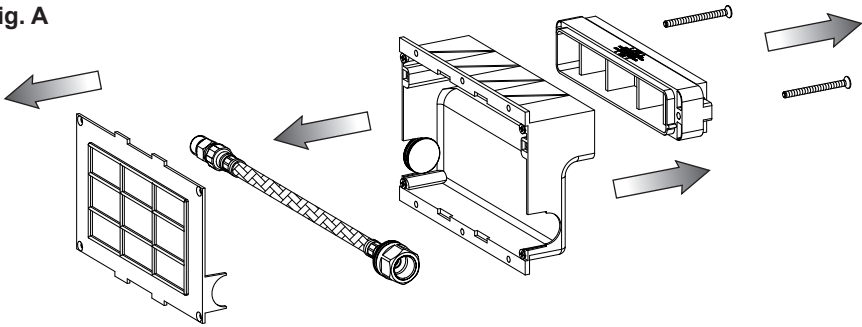

Fig. B

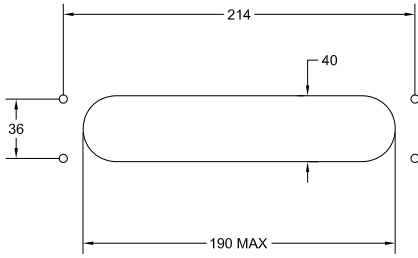
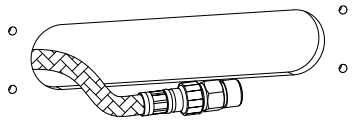

Fig. C



INSTALLAZIONE A PARETE IN LEGNO O CARTONGESSO

WOOD OR PLASTERBOARD WALL INSTALLATION

INSTALLATION MURALE EN BOIS OU PLACOPLATRE

INSTALLATION BEI WÄNDEN AUS HOLZ BZW. GIPSKARTON

INSTALACIÓN DE PARED EN MADERA O CARTÓN-YESO

УСТАНОВКА НА ДЕРЕВЯННУЮ ИЛИ ГИПСОКАРТОННУЮ СТЕНУ

ΕΠΙΤΟΙΧΙΑ ΤΟΠΟΘΕΤΗΣΗ ΑΠΟ ΞΥΛΟ Ή ΓΥΦΟΣΑΝΙΔΑ

在木质或石膏板质墙面上安装

INSTALLAZIONE

Fig. A - Disassemblare la cassetta incasso ed estrarre il flessibile.

Fig. B - Predisporre la parete con le misure indicate per l'installazione del corpo incasso.

Fig. C - Collegare il flessibile all'impianto e procedere con il collaudo per scongiurare eventuali perdite.

INSTALLATION

Fig. A - Disassemble the built-in box and remove the hose.

Fig. B - Prepare the wall with the sizes reported for the installation of the built-in body.

Fig. C - Connect the hose to the system and perform the test to prevent any leakages.

INSTALLATION

Fig. A - Démonter le boîtier encastrement et extraire le flexible.

Fig. B - Préparer le mur avec les mesures indiquées pour l'installation du corps encastrement.

Fig. C - Connecter le flexible au système et procéder avec le test pour éviter d'éventuelles fuites.

INSTALLATION

Abb. A - Den Einbaukasten auseinandermontieren und den Schlauch herausziehen.

Abb. B - Die Wand, unter Einhaltung der angegebenen Abmessungen für die Installation des Einbaukörpers vorbereiten.

Abb. C - Den Schlauch an die Anlage anschließen und mit der Abnahmeprüfung fortfahren, um eventuelle Wasserverluste auszuschließen.

INSTALACIÓN

Fig. A - Desensamblen la caja por empotrar y extraigan el flexo.

Fig. B - Predispongan la pared con las medidas indicadas para la instalación del cuerpo por empotrar.

Fig. C - Conecten el flexo con la instalación y sigan ensayando para verificar la presencia de eventuales pérdidas.

УСТАНОВКА

Рис. А - Разберите встроенную коробку и выньте гибкий шланг.

Рис. В - Подготовьте стену с размерами, указанными для установки встроенного корпуса.

Рис. С - Подключите гибкий шланг к системе и проведите испытание, чтобы убедиться в отсутствии течей.

ΕΓΚΑΤΑΣΤΑΣΗ

Εικ. Α - Αποσυναρμολογήστε το κιβώτιο εντοιχισμού και βγάλτε τον εύκαμπτο σωλήνα.

Εικ. Β - Ετοιμάστε τον τοίχο με τα μεγέθη που αναφέρονται για την τοποθέτηση του σώματος εντοιχισμού.

Εικ. C - Συνδέστε τον εύκαμπτο σωλήνα στην εγκατάσταση και προχωρήστε με την δοκιμή ελέγχου ώστε να μην υπάρχουν ενδεχόμενες απώλειες.

安装

图A - 拆开嵌入盒并抽出软管。

图B - 按照说明的尺寸准备墙体来安装嵌入盒。

图C - 将软管和设备连接起来，并检查以消除或有的漏水。